

UNIVERSIDAD DE SAN CARLOS DE GUATEMALA
ESCUELA DE HISTORIA

BIBLIOTECA CENTRAL-USAC
DEPOSITO LEGAL
PROHIBIDO EL PRESTAMO EXTERNO

EL TEMAZCAL; UN ESTUDIO ARQUEOLOGICO Y SU TRASCENDENCIA
CONTEMPORANEA

TESIS

PRESENTADA POR

ILDAURA DE JESUS GIRON MENDEZ

PARA OPTAR EL TITULO DE

ARQUEOLOGA EN GRADO DE LICENCIATURA

Guatemala, septiembre 1985

D.L.
14 T (62)

CONSEJO DIRECTIVO DE LA
ESCUELA DE HISTORIA

Director:
Secretario Adjunto:
Vocales:

Lic. Julio Galicia Díaz
Lic. Guillermo Díaz Romeu
Lic. Celso A. Lara Figueroa
Lic. Antonio Vásquez Ramírez
Est. Jorge Hugo Zelaya
Est. Ricardo Saavedra
Est. Luis Eduardo Cruz

COMITE DE TESIS

Lic. Juan Pedro Laporte
DR. Rómulo Sánchez
Lic. Ofelia Deleón

Guatemala, 16 de Abril de 1985

Señores
Consejo Directivo
Escuela de Historia
Universidad de San Carlos

Señores:

Atentamente me es grato hacer de su conocimiento que he trabajado conjuntamente con la estudiante ILDAURA GIRON MENDEZ en su investigación "EL TEMAZCAL: UN ESTUDIO ARQUEOLOGICO Y SU TRASCENDENCIA CONTEMPORANEA", presentado para optar al Grado de Licenciado en Arqueología.

Luego de someter esta investigación a una detenida revisión, ha merecido mi aprobación, por lo que es necesario nombrar el COMITE DE TESIS respectivo para su estudio y revisión, rogando se tome en consideración el contenido del trabajo y sus implicaciones médicas y antropológicas para la selección de dicho Comité.

Sin otro particular, atentamente,

Juan Pedro Laporte
Juan Pedro Laporte
Asesor

Guatemala, 27 de junio de 1985.

Señores Miembros
Consejo Directivo
Escuela de Historia
Universidad de San Carlos de Guatemala
Ciudad de Guatemala.

Señores Miembros:

Nos permitimos informar a ustedes, que hemos revisado y efectuado anotaciones que consideramos necesarias a la Investigación "EL TEMAZCAL: UN ESTUDIO ARQUEOLOGICO Y SU TRASCENDENCIA CONTEMPORANEA", presentado por la estudiante ILLAURA DE JESUS GIRON MENDEZ, para optar el título de Arqueólogo en el grado de Licenciado.

Estimamos que el trabajo mencionado es un verdadero aporte informativo para el estudio y desarrollo prehispanico del Area Maya.

Por lo expuesto anteriormente, unánimemente manifestamos nuestra aprobación a dicha tesis.

Atentamente,

Juan Pedro Laporte
LIC. J. PEDRO LAPORTE
ASESOR

Romulo Sanchez
DR. ROMULO SANCHEZ
MIEMBRO DEL COMITE

Ofelia DeLeon
LIC. OFELIA DELEON
MIEMBRO DEL COMITE

c.c.

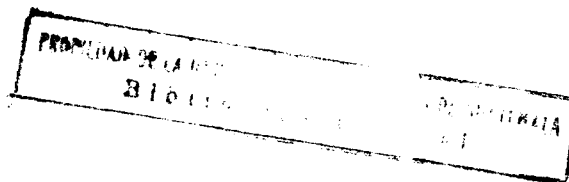

ACTO QUE DEDICO

A DIOS TODO PODEROSO.

A MIS QUERIDOS PADRES:

Rito Girón Pérez
Ma. Faustina Méndez de Girón

A MIS HERMANOS:

Carlos Humberto
Félix Haroldo
Werner Omar

A LA MEMORIA DE MI ABUELITA:

Ma. Rebeca Méndez de Méndez

A G R A D E C I M I E N T O :

A todos los profesionales que se menciona a continuación mis más -
cumplidos agradecimientos por sus atinadas informaciones y sugerencias para
la elaboración de esta Tesis.

- 1o. Dr. César Augusto AGREDAS G.
- 2o. Prof. Mardoqueo Joel AJTUZ ITZEP.
- 3o. Dr. Gustavo A. ALONSO M.
- 4o. Licda. Ofelia Columba DELEON.
- 5o. Dr. Carlos Enrique HACOHEN LEAL.
- 6o. Lic. Juan Pedro LAPORTE M.
- 7o. Lic. Celso LARA F.
- 8o. Licda. Rachel de MORALES.
- 9o. Licda. Zoila C. RODRÍGUEZ.
- 10o. Dr. Eduardo TSCHEN FONG.
- 11o. Licda. Elva Marina VILLATORO.
- 12o. Dr. Carlos Enrique ZEA FLORES.
- 13o. Dr. Mario Estuardo ZIRION H.

H I P O T E S I S

En la hipótesis que se plantea en este trabajo, se trata de reafirmar la influencia cultural y social que tuvo el baño de temazcal en épocas precolombina, colonial y moderna.

La presencia de diferentes hallazgos arqueológicos, su mención en los códices, las amenas descripciones de las crónicas coloniales y su uso actual así lo confirman. Por tanto a continuación se tratará de enfocar los siguientes aspectos:

- 1) Localización en investigaciones arqueológicas de temazcales en centros de importancia del área Maya.
- 2) Mención gráfica y literaria del baño en los códices Magliabechi y Florentino.
- 3) Descripciones coloniales de cronistas religiosos: Sahagun, Clavijero, Cortez y Larraz, etc.
- 4) Presencia actual del temazcal o tuj en diferentes sitios del alti plano guatemalteco.

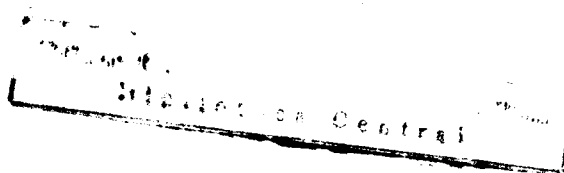

INDICE DE LAMINAS

- No. 1 Distribución Mundial del Baño de Vapor (mapa)
- No. 2 Distribución del Baño de Vapor en América del Norte y Mesoamérica (mapa)
- No. 3 Temazcales Arqueológicos encontrados en el Area Maya. (mapa)
- No. 4 Temazcal Códice Magliabechi.
- No. 5 Temazcal "Piedras Negras".
- No. 6 Temazcal lado Sur "Cenote Sagrado" de Chichén Itzá.
- No. 7 Temazcal "Agua Tibia" en Totonicapán
- No. 8 Temazcal de "Los Cimientos Chustúm" Depto. Quiché
- No. 9 Temazcal de "Pueblo Viejo Chicaj" Depto. Quiché
- No. 10 Uso del Temazcal en Altiplano de Guatemala (mapa)
- No. 11 Temazcal moderno observado en Area Quiché

	<u>PAGINA</u>
3. Instrumento de Investigación	76
4. Recolección y Tabulación de Datos	76
b) Resultados	77
1) Grupo Indígena	78
2) Grupo Ladino	86
c) Observaciones	95
VI. <u>CONCLUSIONES</u>	99
VII. <u>RECOMENDACIONES</u>	101
VIII. <u>BIBLIOGRAFIA</u>	103

"EL TEMAZCAL: UN ESTUDIO ARQUEOLOGICO Y SU TRASCENDENCIA
CONTEMPORANEA"

	<u>PAGINA</u>
I. <u>INTRODUCCION</u>	1
II. <u>ORIGEN DEL BAÑO DE VAPOR</u>	5
a) Descripción	5
b) Antecedentes Generales	9
c) Historia del Baño de Vapor en Norte América	11
d) Historia del Temazcal en Mesoamérica y Area Maya	12
III. <u>EL TEMAZCAL EN LA ARQUEOLOGIA MESOAMERICANA</u>	17
a) Descripción del Temazcal Arqueológico	19
b) Temazcales en el Area Maya	22
1. Temazcales en Tierras Bajas	23
2. Temazcales en Tierras Altas	32
3. Temazcales en Zonas Periféricas	38
4. Temazcal-Juego de Pelota	45
IV. <u>USO DEL TEMAZCAL EN GUATEMALA</u>	54
a) Epoca Prehispánica	54
b) Epoca Colonial	55
c) Epoca Actual	59
Encuesta	74
V. <u>ENCUESTAS SOBRE EL USO ACTUAL DEL TEMAZCAL EN GUATEMALA</u>	75
a) Objetivos	75
1. Muestra	75
2. Participantes	76

I. INTRODUCCION:

Las planicies peteneras, la zona del río Usumacinta, y alrededores es considerada generalmente como la cuna de la cultura maya, que conjuntamente con otras regiones conformaron el área cultural conocida como Mesoamérica. Hasta hoy los horizontes más antiguos encontrados en asociación con la alfarería están en el sitio llamado Cuello, parte Norte de Belice, las pruebas de Carbono 14 produjeron fechas que se extienden aproximadamente a los 2,500 A.C. (Hammond, 1977), siendo así el complejo Swasey el que marca el surgimiento de nuestros ancestros, que con el correr del tiempo culminó con un florecimiento artístico-cultural, que hoy nos maravilla y entusiasma.

Cada día las investigaciones científicas están ávidas de descubrir nuestro pasado, es decir nos interesa saber de dónde venimos y hacia dónde vamos. Ciertamente es que hace falta mucho por conocer acerca de nuestro acervo cultural, pero las investigaciones avanzan, día a día se abren brechas, se excava, se estudia tanto en las impenetrables selvas tropicales como en las altas montañas para conocer más sobre los hombres del maíz, capaces de desarrollar altas culturas, demostrándolo así con sus estructuras que juegan con el espacio, como las pirámides, palacios, juegos de pelota, etc.

Pretendemos demostrar, cómo por medio de estudios científicos se llega a conocer la utilidad religiosa y de uso diario de elementos importantes en la vida de una cultura ya extinta: el baño de vapor, temazcal o tuj, es uno de ellos, el cuál está asociado a la vida ceremonial y a la me-

dicina de los antiguos pobladores de Mesoamérica.

La permanencia y trascendencia del baño de vapor viene siglo tras siglo, sin poder ser desligado de sus formas anteriores; es parte vital de la población y no debe pasar desapercibido de los estudios antropológicos-arqueológicos.

Nuestras culturas antiguas nos han demostrado sus conocimientos matemáticos, astrológicos y su enorme creatividad. Los restos arqueológicos así lo consignan; podría decirse con respecto de la arquitectura que ésta - fué desafiante de los espacios, elegante en su construcción, con una proporción armoniosa de espléndida ornamentación. Los edificios con estas características son los templos, palacios, plazas, juegos de pelota, sudatorios, etc. (Mason: 1935;67).

Con respecto de los sudarios o temazcales, los primeros en descubrirse fueron los de Piedras Negras; pero como veremos más adelante, los temazcales de tierras bajas están estrechamente asociados a los palacios e instalaciones de juego de pelota, esta circunstancia local, posiblemente se deba a los fines esotéricos de purificación del cuerpo y del alma antes del juego ceremonial, el cual conlleva sacrificio, mientras que su uso en las tierras altas además de lo anterior, seguramente también sea causa de razones de tipo climático.

El temazcal antiguo se relacionaba con la purificación y sacrificio

cio humano, así como a la vida sanitaria "... fué el único hospital de estos pueblos..." (Virkki: 1962;75), viene de generación en generación y llega has ta nuestros días, con algunas reminiscencias pasadas, repitiendo rituales - similares de sus antepasados, ofrendando a sus dioses dádivas para recibir favores tales como buena cosecha, abundantes hijos etc., agregando a sus cla mor el danzante humo del pom al ritmo de la chirimía.

El tema incita a continuar profundizando sobre él, se liga con - la religión, medicina preventiva-curativa, así como a múltiples actividades de la vida diaria, y lo hacen atractivo para un estudio exhaustivo. Es importante el hecho de que es un rasgo cultural antiguo que continúa utilizán dose por los habitantes de las áreas rurales, aunque al parecer en cierta - forma ha perdido su sentido mágico-religioso.

Según algunos informantes, temerosos a veces de contar sus histo rias, el uso actual se restringe al cuidado pre-natal, en los últimos meses de embarazo y los primeros meses después del parto, así como para el trata- miento y prevención de algunas enfermedades como gripes, alergias, etc.

Este trabajo permitió correlacionar datos arqueológicos tanto de tierras guatemaltecas como mexicanas, así como investigaciones de tipo antro pológico con pacientes provenientes de los Departamentos de la República y de la capital en el Hospital Roosevelt, a fin de conocer el funcionamiento del temazcal en la actualidad.

Este estudio como se verá más adelante tiene el siguiente contenido:

El Capítulo II: Origen, Historia y Descripción del baño de vapor a nivel general, luego el Capítulo III describe un estudio arqueológico del mismo, a nivel Mesoamericano, donde también se sugiere la relación que existe entre baño y juego de pelota.

En el siguiente Capítulo IV, trata del uso del temazcal en Guatemala, desde la época prehispánica hasta la actualidad.

A continuación el Capítulo V, se analizan los resultados de 100 entrevistas efectuadas entre pacientes del Hospital Roosevelt y un pueblo del altiplano de Guatemala. Continúa el Capítulo VI en que se expone las conclusiones a que se llegó en el presente estudio, VII recomendaciones finalizando el trabajo con el Capítulo VIII de la Bibliografía consultada para la elaboración del mismo.

II. ORIGEN DEL BAÑO DE VAPOR:

Antes de hacer una breve génesis del baño de vapor indígena, se hace necesario hacer una descripción de su utilidad, como de los efectos - que produce al organismo que es sometido a éste.

a. Descripción del Baño de Vapor:

Es un baño de vapor cuyo calor es relajante, pasa los 35 grados centígrados, produce dilatación a plenitud de los capilares y abre los poros, aumenta el calor del cuerpo y acelera el pulso, la elevación de la temperatura del cuerpo es proporcional a la del baño y ésta es mayor cuando - más fría es la atmósfera en que ha permanecido el sujeto previamente. Después del baño, la temperatura corporal acaba por descender, gracias al efecto de evaporación de la piel. La piel se torna roja y aumenta la excreción del sudor, la sangre acude en mayor cantidad a los órganos; paralelamente - disminuye la destrucción de albuminoides, (o sea que el calor coagula las - proteínas, algunas con más facilidad que otras, ejemplo de esto es lo que - sucede al calentar un huevo de ave, por eso es muy fácil que altas temperaturas dañen los ojos) como también los residuos sólidos de la orina, lo que depende de cuánto tiempo esté expuesto al calor; la presión sanguínea disminuye en los baños muy calientes. La frecuencia es mayor en armonía con la elevación térmica y excreción de anhídrido de ácido carbónico (Guyton: 1971; 178 a 180).

Sobre el sistema nervioso, estos baños obran como deprimentes y

sedantes, sobre todo cuando el calor es mucho y por tiempo prolongado. Al tomar los baños hay que adoptar algunas precauciones tales como hacer que la temperatura ascienda gradualmente, es difícil resistir más de 50 grados. En un baño de esta clase, debe especificarse el tiempo de duración que más o menos pueda resistir el bañista; después de tomar el baño es necesario a veces el reposo en cama y la bebida de una toma hidratante. El uso prolongado de estos baños reblandece la piel y la epidermis se descama. (Espasa - Calpe 1933, Tomo VII).

Los baños templados sirven de transición entre los calientes y los fríos para acostumar al organismo a las influencias del medio ambiente, como la permanencia en el aire frío.

Para elevar a mayor temperatura tales baños, se transforman en baños de vapor, romano-irlandeses y de arena; los primeros actúan por medio del aire saturado o sobrecargado de vapor desde los 35 a los 50 grados por proyección sobre piedras calentadas al rojo vivo o por medio de una caldera.

Pueden tomarse éstos baños en una cámara en donde sale al aire libre la cabeza del sujeto, para no respirar el aire cargado de vapor al condensarse ya que esto produce taquicardia sobre todo si la saturación de la humedad y calor es mucho: asfixia. También por la dificultad que resulta la evaporación cutánea y pulmonar, el pulso aumenta y el sujeto tiene una sensación de ardor en la piel y de opresión respiratoria; después llega

la tolerancia, la respiración se hace frecuente y profunda, da sensación de presión ocular y hasta se producen vértigos. Se practica frecuentemente en estos baños aplicaciones de agua fría y flagelación para activar la circulación y hacer la sudoración precisa el cuerpo pierde peso después del baño, la cantidad de orina aumenta hasta que hubiere cierto grado (no necesariamente crítico) de deshidratación. Es un agente poderoso terapéutico que actúa como excitante de la nutrición, de la circulación cutánea y modificación de la sensibilidad en general, en términos generales aumenta el metabolismo del cuerpo.

Este tipo de baño de vapor, está contraindicado cuando existe insuficiencia cardíaca, miocarditis, arterioesclerosis, aneurismas y para pacientes hipertensos con tendencias a hipotensión, enfermedades pulmonares restrictivas y agotamiento profundo, máxime en los casos que exista medicación.

La temperatura del organismo es regulada casi enteramente por mecanismo de retroalimentación nerviosa, en los cuales interviene siempre un centro de regulación de la temperatura o el hipotálamo que al recibir estímulo por aumento de la temperatura corporal, induce inmediatamente a reacciones y cambios en todo el cuerpo, que estimulan la pérdida de calor.

Para mantener el calor térmico del organismo uno de sus primeros efectos es la vasodilatación (Guyton 1971: 308-309). Las glándulas sudoríparas son estimuladas para excreción de sudor. Cuando la temperatura -

corporal se eleva por encima de los 41.5 grados centígrados, suele iniciarse producción de lesión parenquimatosa de muchas células, siendo el cerebro y el ojo los que son más susceptibles de daño temprano (Op. cit. 890).

La intensidad del sudor en tiempo frío es practicamente nula, - pero en épocas cálidas la pérdida de líquidos puede llegar a 1.5 litros por hora en personas no acostumbradas y hasta cuatro litros por hora en personas que se aclimatan al calor. Así pues que fisiológicamente en el curso de - una sudación máxima una persona puede perder hasta 4 Kg. de peso corporal - por hora (Guyton: 1971; 953).

Hay dos clases de calor, el húmedo y el seco, el temazcal pertenece al primer grupo produciendo el vapor por los medios más primitivos, lo cual se efectúa por piedras incandescentes al contacto con el agua fría.

Para calor seco, se obtiene con el mismo procedimiento anterior, pero evitando mojar las piedras. El baño de vapor es aplicado en un recinto especial donde el sujeto permanece de diez a quince minutos, para pasar luego a otra habitación a recibir el agua fría o bien caliente.

La operación que hemos descrito anteriormente puede repetirse - varias veces según el caso y resistencia de cada persona.

Lo anterior se ve en los baños irlandeses, que son modificación de los antiguos baños romanos. Estos consisten también en aplicaciones de

aire seco y caliente, consta de una antecámara que se encuentra a una temperatura de 20 grados que tiene dos recintos adyacentes, uno a la temperatura de 35 a 40 grados y la otra cámara de 40 a más grados -todos grados centígrados-. (Espasa Calpe; 1933: Tomo VII: 570).

El baño de vapor, al que pertenece el temazcal o tuj, es de calor húmedo, de estructuras no complicada tanto en su elaboración como su uso, tal como veremos más adelante.

b. Antecedentes Generales:

El aseo personal es una costumbre muy antigua. Desde épocas tempranas el hombre utilizó para bañarse depósitos naturales de agua como ríos, lagos, etc., el baño además de higiénico se le consideró como algo sagrado.

En el siglo II D.C., en el Imperio Romano se creó un circo máximo por lo que el resto de las municipalidades construyeron importantes circos, arenas, hipódromos y termas, éstas últimas tuvieron su mayor expresión en el tiempo del Emperador Caracalla, que mandó construir establecimientos que fueron algo más que simples baños públicos, en ellos habían salas de vapor, piscinas, salas de reposo, gimnasia, masajes, bibliotecas y jardines para pasear; era frecuente que los romanos pasaran el día entero en estas instalaciones (Bouillon, 1983: 16). Los Egipcios utilizaron el Río Nilo para baño sagrado; en la India los lugares utilizados para el culto tienen un estanque sagrado, donde los devotos se bañan. Los hebreos y los Griegos, también usaban baños naturales y domésticos, en la mayoría de los casos éstos

eran acompañados de flagelación, después del baño se aplicaban aceites aromáticos. El baño de vapor de agua parece ser de orígenes remotos, Hipócrates y Heródoto, en el Siglo IV y V antes de Cristo, lo mencionan como una - costumbre popular (Espasa Calpe 1933; Tomo VII: 978-989).

El tipo de baño a que se refiere este trabajo tiene relación estrecha con el vapor de agua, tipo sauna finlandez (Virkký 1962; 71), cuya - distribución geográfica de su uso comprende el área septentrional de Europa incluyendo Suecia, Noruega, Finlandia y parte de Rusia (Lopatín, 1960;978). Es de advertirse sin embargo que este tipo de baño es conocido y utilizado en el extenso territorio Siberiano hasta 1581, en que Siberia fué conquista da e incorporada al imperio ruso. No parece probable una difusión desde Eu ropa hacia el Este, a través de Asia hasta América dado a lo tardíamente - que llega a Siberia. En cuanto a la distribución geográfica de este baño - de vapor en América, cubre prácticamente la totalidad de Norteamérica y casi todo el área de Mesoamérica (Driver, 1961; 129), como también algunos grupos tribales aislados de América del Sur (Lopatín 1960; 986).

Tomando en cuenta esa distribución geográfica tanto en el Viejo Mundo como en América (Lámina No. 1), se tiene lo siguiente:

- 1) Que es una invención independiente y paralela en suelo Americano.
- 2) Que es el resultado de una difusión desde el noroeste de Europa.

Con respecto de las dos alternativas descritas Lopatín optaría -

por la segunda por las estrechas similitudes en la estructura de la casa de baño, en la técnica de generar el vapor, en los depósitos y métodos del sistema. Por otra parte, las condiciones ambientales similares en el Norte de Europa y Norte de América, han conducido a resultados semejantes y tales coincidencias posiblemente sean el resultado de una doble invención. No es probable una difusión desde Europa hacia el Este a través de Asia hasta América (Driver: 1961; 129).

Según Moedano (1961; 43), "El uso terapéutico y ceremonial del baño de vapor, es una costumbre de gran antigüedad..." en Rusia, Finlandia y Laponia. Sin embargo a pesar de conocerse su uso y distribución en el Viejo continente, no se tiene evidencia científica de si este rasgo cultural sea de origen único, también se sugiere la posibilidad de que se desarrolló paralelamente en varias localidades. Esta costumbre llega a América desde tiempos muy remotos, su uso es practicado desde Alaska, Canadá, Estados Unidos de Norteamérica, México, Guatemala y algunos grupos tribales aislados de Sudamérica.

c) Historia del baño de vapor en Norteamérica:

En términos generales puede decirse que la mayor parte de las tribus al norte de México desde tiempos remotos conocían y usaban el baño de vapor, aunque el sistema fuera diferente.

Los Yumas, los Pimas y los pueblos del Norte de México no usaron el baño de vapor (Driver, 1961; 128), (véase Lámina No. 2).

Los procedimientos utilizados por los grupos indígenas norteamericanos fueron básicamente dos: por exposición directa al fuego en un recinto cerrado y por generación de vapor de agua, casi siempre al rociar con agua piedras previamente calentadas al fuego, el primero es poco frecuente, pero lo hallamos entre los esquimales de Alaska y los indígenas de California, los que extrañamente, construyen casas (iglúes) muy semejantes; unas de tipo rectangular y otras circulares como los temazcales (Op. cit.); el segundo tipo es casi universal entre los indios norteamericanos, y aunque los tipos de casa son variables y también los fines por los que se utilizan, podemos generalizar en el sentido de que casi todos los casos los baños no son permanentes y casi siempre se hacen con fines medicinales.

d) Historia del Temazcal en Mesoamérica y Area Maya:

Al respecto la teoría más aceptable hasta el momento es que el hombre llegó a América utilizando la vía de paso del Estrecho de Behring, desarrollando una cultura si no ajena, un tanto distinta a la del Viejo Mundo. Kirchhoff (1960: 11-15), dice que el baño de vapor indígena es un elemento característico de la cultura mesoamericana, rasgo que compartió con algunos grupos de cultura de cazadores-recolectores del Norte y Sur de América, el baño de vapor, como se ha planteado, llega a Mesoamérica como parte de esa difusión desde el Noroeste de Europa.

Antes de la llegada de Cristóbal Colón, algunos navegantes, pudieron llegar a las costas orientales de América, sea voluntariamente o en forma accidental. Tales contactos no fueron lo suficientemente trascenden-



DISTRIBUCION MUNDIAL DEL BAÑO DE VAJOR
— LOPATIN, 1960.

LAMINA 1

CALCO: TRUJINO MORALES

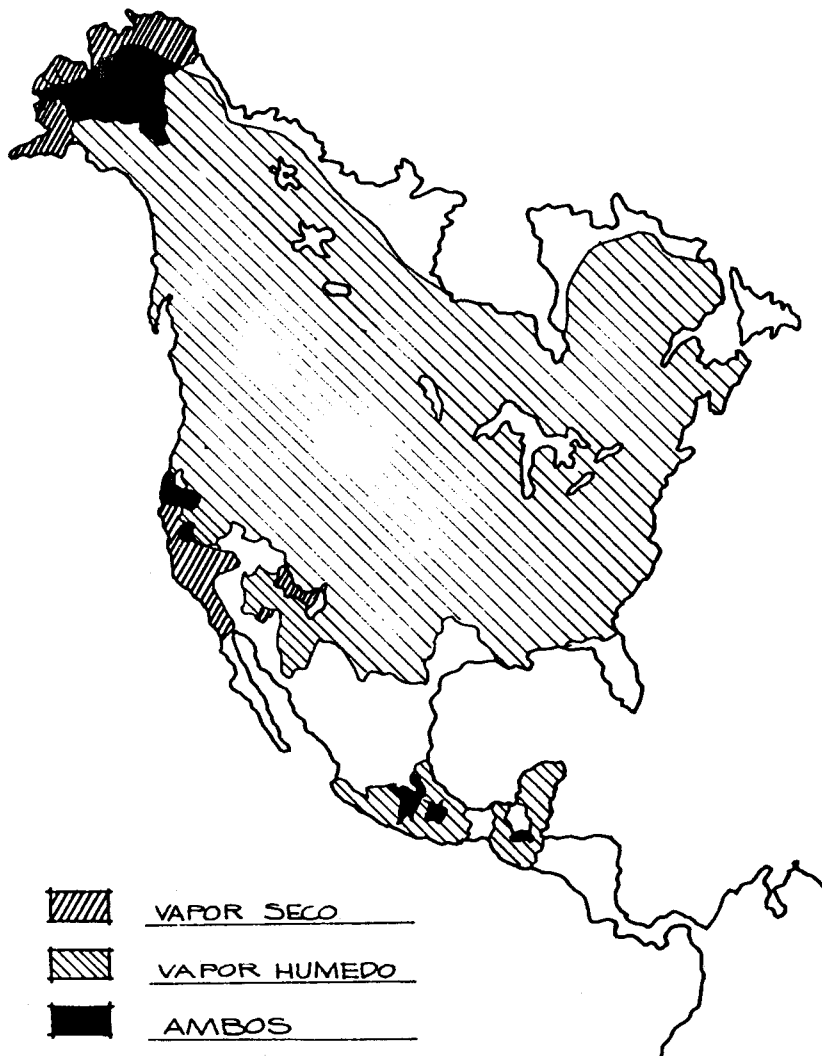

DISTRIBUCION DEL BAÑO DE SUDOR
EN AMERICA DEL NORTE Y MESO-
AMERICA: (PRIVER, 1961)

LAMINA 2

tales para poder modificar de una u otra manera la evolución de las civilizaciones indias. Esta hazaña no pasó de ser un acto puramente accidental, sin consecuencia para la evolución de las culturas (Rivet: 1960, 56).

El baño de vapor indígena es una costumbre antigua y de uso común en América, es posible que su uso se deba a un desarrollo regional que llegó a Mesoamérica con las primeras migraciones que la ocuparon, extendiéndose hacia las zonas periféricas.

La tradición de bañarse con vapor es una costumbre antigua entre los mayas; en cuanto a su difusión en el área, ello necesita más investigación. Por el momento la arqueología ha demostrado la existencia de baños de vapor en sitios tanto de Tierras Bajas y Altas; hasta donde sabemos, esta costumbre fué traída por algunos nortños en su paso hacia el Sur de Mesoamérica, algunos de éstos se asentaron en Guatemala en el período de florecimiento o Clásico, es decir entre los 200 a 350 años despues de Cristo, en época en que la región Maya se efectúan cambios notables. El uso del temazcal se difundió en el área no importando la zona climática, sus estructuras aparecen asociadas a edificios importantes de los centros ceremoniales, con ornamentación de alguna suntuosidad igual que el resto de edificios, aparecen también en áreas de habitación de la élite y en asentamientos rurales.

El baño de vapor indígena, comunmente se le conoce en el área Maya con el nombre de Temazcal, cuya voz proviene del náhuatl temascalli:

-TEMA- baño y Cali - casa (Cresson 1938; 954). En Guatemala recibe los siguientes nombres: Chu en el área K'ecchí, CHUJ en área Mam y TUJ en el área Quiché.

El empleo generalizado del término temazcal, no significa por su puesto que su introducción en el área Maya se ha producido a partir de la - influencia náhuatl, sino que éste como otros términos, lo introducen los es pañoles del período colonial, luego las diferentes comunidades le dan un - nombre propio de acuerdo a sus diferentes demarcaciones geográfico-lingüísticas, como hemos visto anteriormente.

III EL TEMAZCAL EN LA ARQUEOLOGÍA MESOAMERICANA:

Los pueblos indígenas que en la actualidad hablan lenguas mayenses llegan a más de dos millones de personas y la mayoría están en Guatemala (Morley, 1982; 31). Por un fenómeno de difusión cultural, dichos pueblos mantienen la tradición del baño de vapor o temazcal.

La evidencia arqueológica ha probado, por medio de excavaciones, - que cuando aparece una estructura del baño de temazcal en los centros ceremoniales, éste está asociado a edificios importantes, tales como palacios, observatorios, mercados, juegos de pelota, templos y casas de la élite. Actualmente no se tienen datos de su existencia en las zonas de habitación, acaso - sea por que ha pasado desapercibido.

El temazcal en el área maya apareció entre los años 200-350 D.C. - como estructura ceremonial y llega a convertirse en un elemento imprescindible entre las culturas aborígenes (Stone, 1976; 81), aun en nuestros días está fuertemente ligado a lo religioso-ritual, terapéutico, preventivo y a la - higiene.

Para facilitar el estudio hemos creído necesario dividir los temazcales arqueológicos hasta hoy estudiados en el área maya, en tres grandes grupos según ubicación geográfica (Véase lámina No. 4), sin embargo antes se hará una descripción general de los mismos.



TEMASCALES
AREA MAYA

LAMINA 3

a. Descripción del Temazcal Arqueológico:

Para la identificación de los baños de vapor arqueológicos, existen ciertos elementos indispensables de las que debe estar provistos (Satterhwaite 1952; 20-25), tales elementos siguen invariables en los baños de vapor indígenas actuales.

- 1o. Sistema de producción de vapor a base de un hornillo o una superficie plana para el calentamiento de piedras en el cual el agua pueda evaporizarse fácilmente.
- 2o. Disposición estructural en general para hacer retener el vapor al cuarto más o menos pequeña dimensión, cielo bajo, entrada reducida, con el fin de conservar por más tiempo el vapor dentro de la sala de baño.
- 3o. Debe tener un sistema de drenaje para sacar el agua del recinto.
- 4o. Ciertos elementos opcionales que hagan más confortable al usuario su estancia dentro de la cámara de vapor, tal como forma y material de los bancos, material de construcción, formas del recinto. Actualmente se usan también camas de madera y alfombras.

Los baños estudiados generalmente constan de un cuarto interior, pequeño y bajo, compuesto de los siguientes elementos:

- A. Muros o paredes que componen el recinto: Estos son contruidos de

adobe, piedra y barro en mayor proporción.

Un ejemplar latente nos lo demuestra el baño de vapor de "Agua - Tibia" en Totonicapán (Ciudad Ruiz, 1982), con restos de piedra pomez y barro, también hay construídos otros de piedra de cantería finamente tallada, la parte interior de los muros puede presentarse enlucida o más fina con relación al contexto del exterior.

Las características que a continuación se detallan, son las que se señala como típicas (Satterhwaite, 1952).

- B. Piso: este puede ser de tierra apisonada o pavimento, en otros casos se presenta de tierra quemada y para darle mayor fortalecimiento al piso aparecen apisonamientos de piedrecillas. Hoy día se puede observar que la mayoría de temazcales tienen cubierto el piso con tablas móviles de madera, las que pueden ponerse para usar el baño, luego son sacadas del recinto para que se sequen, antes de un nuevo uso.
- C. Techo: puede ser en forma plana o cupuliforme de piedra y barro sobre armazón de madera, techumbre de dos aguas.
- D. Bancos de reposo: los asientos o bancos son variados, tanto en forma como en tamaño, pueden ser planos de piedra tallada y hasta circulares, hoy día frecuentemente se usan bancos de madera o

alfombras improvisadas con ponchos.

- E. El hornillo: es parte fundamental del baño donde se produce el fuego, mediante el cual se obtiene vapor, éste muchas veces es una construcción anexa a la Sala de Vapor, como el ejemplo que muestra el Temazcal del Códice Magliabechiano (lámina No. 4), otro tipo es el que en una zona en el interior del baño se dedica al servicio del hogar, generalmente está en el extremo opuesto de la puerta, sin que exista separación del resto de la sala de vapor.
- F. Puerta de acceso: tanto el baño de vapor arqueológico como lo actual cuenta con otros elementos que aunque son menores, tienen importancia tal como la puerta de entrada que debe ser de un tamaño pequeño y reducida, que únicamente debe permitir la entrada a la sala de vapor en rodillas y arrastrándose por el suelo, la que está tapada con un poncho grueso.
- G. El ventilador: puede ser una ventanilla pequeña por medio de la cual se desaloja el humo de la Sala de Vapor, antes del ingreso del bañista, en ocasiones esta ventana expulsa el humo de la sala de vapor, mediante la corriente establecida entre la puerta y el resquicio que queda entre la techumbre y los muros.

H. Desagüe: es en forma de canal superficial o subterráneo por medio del que se evacúa el agua desde el hogar hasta el exterior - de la Sala de Vapor, este elemento es indispensable para el temazcal.

Desde el punto de vista arquitectónico lo principal del baño es la sala de Vapor o Cámara Central, que permite la estancia de un número variado de personas que durante cierto tiempo pueden beneficiarse de la utilidad de la acumulación de vapor de agua, como el uso simultáneo de plantas - con fines igualmente diferentes.

La Cámara de Vapor puede ser de planta rectangular, o circular, construidos sobre terrenos planos o excavados; el tamaño de estos recintos varían desde los que sirven para una o dos personas hasta aquellos que permiten la entrada de 20 a 30 personas, generalmente son como se ha dicho, -- bajos característica común en Mesoamérica, tanto en época prehispánica como en la actualidad, son de plantas cuadradas o rectangulares (Alcina: 1979; - 112).

b. Temazcales en el Area Maya:

1. Temazcales en Tierras Bajas.
2. Temazcales en Tierras Altas.

3. Temazcales en Zonas Periféricas.

1. Temazcales en Tierras Bajas:

Estas estructuras están ubicadas en áreas cálidas, su material de construcción es resistente y mejor acabado, al igual que las edificaciones de importancia del centro ceremonial. Están localizadas por lo regular dentro del propio centro ceremonial o muy cercanas a éstos.

Los datos arqueológicos sobre el temazcal son más abundantes que los obtenidos, etnográficamente, poniendo de manifiesto un hecho bastante significativo, como es que en la actualidad el temazcal solamente se utiliza en tierras templadas o frías a causa de factores climáticos.

Según opinión de Thompson (1965; 352-355), es probable que las influencias procedentes del Norte de Mesoamérica expliquen la presencia del Temazcal en el área Maya. Sin embargo, consideramos que la presencia del baño de vapor en las tierras Bajas del área Maya se debe más bien a razones de tipo religioso que a condiciones ambientales u otra de tipo histórico.

PIEDRAS NEGRAS:

Una de las tres más grandes ciudades mayas ubicadas en el valle del Usumacinta, donde la arquitectura llegó a un cénit estético (Morley, 1982; 322), corresponde al período Clásico.

Para este sitio arqueológico Satterthwaite (1936 a, 1936 b y --

1952), ha señalado hasta ocho estructuras con características de temazcales, corresponden tales estructuras a las identificaciones siguientes: J/17 y N/1 que corresponden al grupo Oeste; estructuras O/4 y P/7 ubicadas en el grupo Este; R/13, S/2, S/4 y S/9 ubicadas en el grupo Sur; de las mencionadas anteriormente, únicamente se han excavado las denominadas P/7, N/1 y J/17 este último baño ubicado en un asentamiento periférico llamado "El Chile", ubicado entre Piedras Negras y Yaxchilán, el resto de estructuras no han sido excavadas. La mayor parte de estos baños de vapor o temazcales se ubican dentro del área de lo que podemos denominar "Centro Ceremonial", cuya elaboración se efectuó con mampostería al igual que la de los palacios y templos de gran tamaño con relación a los ejemplos modernos.

La estructura P/7, tiene 3.30 metros de largo por 2.20 metros de ancho, alto de 2.70, puerta con ancho de 0.77 y alto de 1.10 metros. Estructura J/17 con 4 metros de largo, con 2.96 metros de ancho, con alto de 2.70 puerta de 0.75 de ancho. El temazcal N/1, quizás el más importante, se ubica en un extremo de la plaza, sirviendo de templo y palacio, junto a un juego de pelota ubicado en el lugar vecino del Tipo I o Terrenos Abiertos sin Banqueta (Taladoire, 1981; 161), tal temazcal se ubica dentro de una gran sala que tiene 4.81 metros de largo, por 3.25 de ancho, puerta de 0.70 de ancho por un metro de alto (Satterhwaite: 1952; 15-16 versee lámina 5). Estos elementos comparados con los temazcales más modestos que han sido descubiertos en yacimientos de carácter rural, como los descritos en monografías etnográficas, da a estas estructuras de Piedras Negras, una importancia especial.

Otro dato importante de hacer notar es, que untemazcal del mismo sitio (R/13) tiene ubicación especial, entre el Juego de Pelota (R/11) que corresponde a terrenos abiertos en banquetas (Taladoire 1981; 161).

Tikal:

Tikal es el centro más grande e impresionante de la civilización Maya y probablemente el más antiguo, ubicado en el Norte y Centro del Petén (Morley, 1982; 286-287).

Se ha mencionado la posibilidad de que los conocidos "Chultunes" hubiesen podido servir como verdaderos baños de vapor, pero en Tikal se distingue claramente los verdaderos temazcales de los chultunes (Puleston, 1965 24-29) aunque ninguno haya sido encontrado entre las 117 unidades residenciales excavadas por Haviland (1,965). No obstante sabemos que Christopher Jones, excavó una estructura que se supone puede ser un baño de vapor situado al Este de la enorme plataforma 5-E-23-28, o "Mercado" y que consiste en una pequeña habitación rectangular de 2.00 metros de ancho, con corredor de entrada, de la que aún no hay un informe detallado (Ichon, 1977: 203). - Así mismo la estructura 5-E-22 en asociación a un juego de pelota que tenía dos banquetas laterales y un juego central, debió cumplir también la función de Temazcal (Taladoire, 1981; 161).

En este sitio también se reporta un juego de pelota del Tipo 2, que corresponde a Terrenos Abiertos con Banqueta (Taladoire, 1981) 5D-42 y estructuras 5E-31 también en terrenos vecinos de un baño de vapor, el 5E-31

está ubicado en la parte Noreste y la 5D-42 en el Grupo C, ubicado en la parte Suroeste del sitio (Taladoire, 1981; 161). Tenemos plena seguridad que las investigaciones arqueológicas que se efectúan actualmente en Tikal, rendirán información de temazcales localizados dada a la importancia religiosa que revistió este rasgo cultural.

Uaxactun:

Ubicada a 60 kilómetros al Norte de la ribera oriental del lago de Petén Itzá y a escasos 18 kilómetros al Norte de Tikal, ciudades que demuestran claramente la unidad cultural que caracterizó a la civilización Maya (Morley 1982; 71).

Ichon (1977; 203) cita a Shook (comunicación personal), "Había al menos un baño de vapor en el centro ceremonial de Uaxactún", pero tal opinión no ha podido ser comprobada.

Para Uaxactún se menciona que tanto la cámara 55 del edificio Q del complejo A-V en época Clásico Temprano, como las cámaras Nos. 7 y 8 son abovedadas de baja altura con acceso reducido y largo en forma de pasillo - 2.10 Mts, la primera de las cámaras es decir la 7, en el extremo Este cuenta con un drenaje y en la segunda cámara la 8, a 0.15 bajo el piso hay un drenaje que sale al exterior "lo cual recuerda de los drenajes de los baños de vapor" (Smith A. Ledyard, 1950; 20 y 30).

Palenque:

Es una ciudad del clásico Tardío, grande y muy conocida por su elegancia

arquitectónica, ubicada en Chiapas, México, en la parte Noroeste del área -
Maya.

En el patio Suroeste del Palacio, muy cerca de la Cámara Sur, en las proximidades de la Torre, fué excavado un recinto que constaba de una habitación, donde se localizaron dos orificios de forma circular en el suelo que pudieron servirle para desalojar el agua, "desagüe", sin embargo la sala carecía de otros rasgos característicos como hornilla, bancos etcétera, que identifican estas edificaciones como baño de vapor (Ruz, 1952; 56), por lo que su consideración como temazcal puede resultar imprecisa por no estar confirmada su función.

Dzibilchaltun:

Sitio arqueológico situado en la parte Noroeste de Yucatán, donde se reporta la estructura denominada 605-Sub., construída en el fijo de una plataforma a la cual se ascendía por medio de una baja escalera, fué identificada por Andrews (1965; 2933 Fig. 3), como un baño de vapor. Su forma era redondeada, excepto en una pared que era recta y tenía un pequeño desagüe.

Chichén Itzá:

Centro arqueológico que ha sido catalogado como de primera importancia, se ubica en la parte Norte de la Península de Yucatán, pertenece a los períodos clásico tardío y post-clásico, lugar que es de hacer notar, -

cuenta con abundancia de estructuras y esculturas entre ellas algunas con representatividad bélica.

En este centro arqueológico al momento aparecen reportados tres temazcales así: junto al juego de pelota Tipo 1, Variedad 3 (Taladoire, - 1981; 156) al suroeste de la estructura en forma de "U" hay un baño de vapor pegado al juego de pelota, dicha cancha cuenta con páneces tallados y en algunos casos anillos con espiga o cabeza de animal, juego que está -- identificado como estructura 3E-2.

Otro baño de vapor temazcal es la estructura denominada 3C/5 - ubicado entre los edificios "El Caracol y las Monjas" (Ruppert, 1935; 270).

Finalmente se ha localizado un baño de vapor en la parte sur - del Cenote Sagrado (Piña Chan, 1970; 36). El mismo investigador dice "... y no es improbable que la estructura compuesta de cuartos-temazcal haya si do utilizada para ceremonias preliminares al sacrificio de las víctimas y que éstas fueran arrojadas no desde el techo del edificio sino de la plata forma adosada". cuando se refiere a las víctimas del Cenote de Chichén - Itzá. (Véase lámina 6).

Dado a la importancia como a la amplitud del centro, pensamos - que futuras investigaciones reportarán el hallazgo de más estructuras que - respondan a las características que definen un baño de vapor.

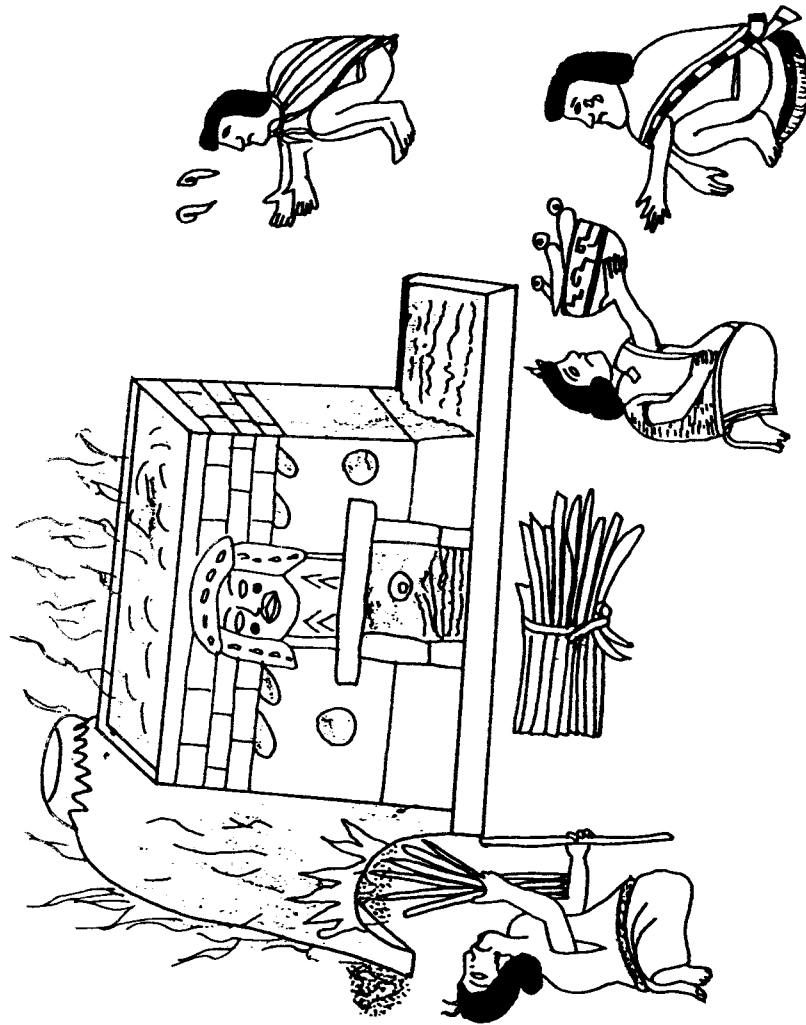

TEMASCAL
(COPICE MAGLIABECHI)

LAMINA 4

CALCO: PAULINO ISRAEL MORALES

PROPIEDAD DE LA UNIVERSIDAD DE GUATEMALA
BIBLIOTECA NACIONAL DE GUATEMALA

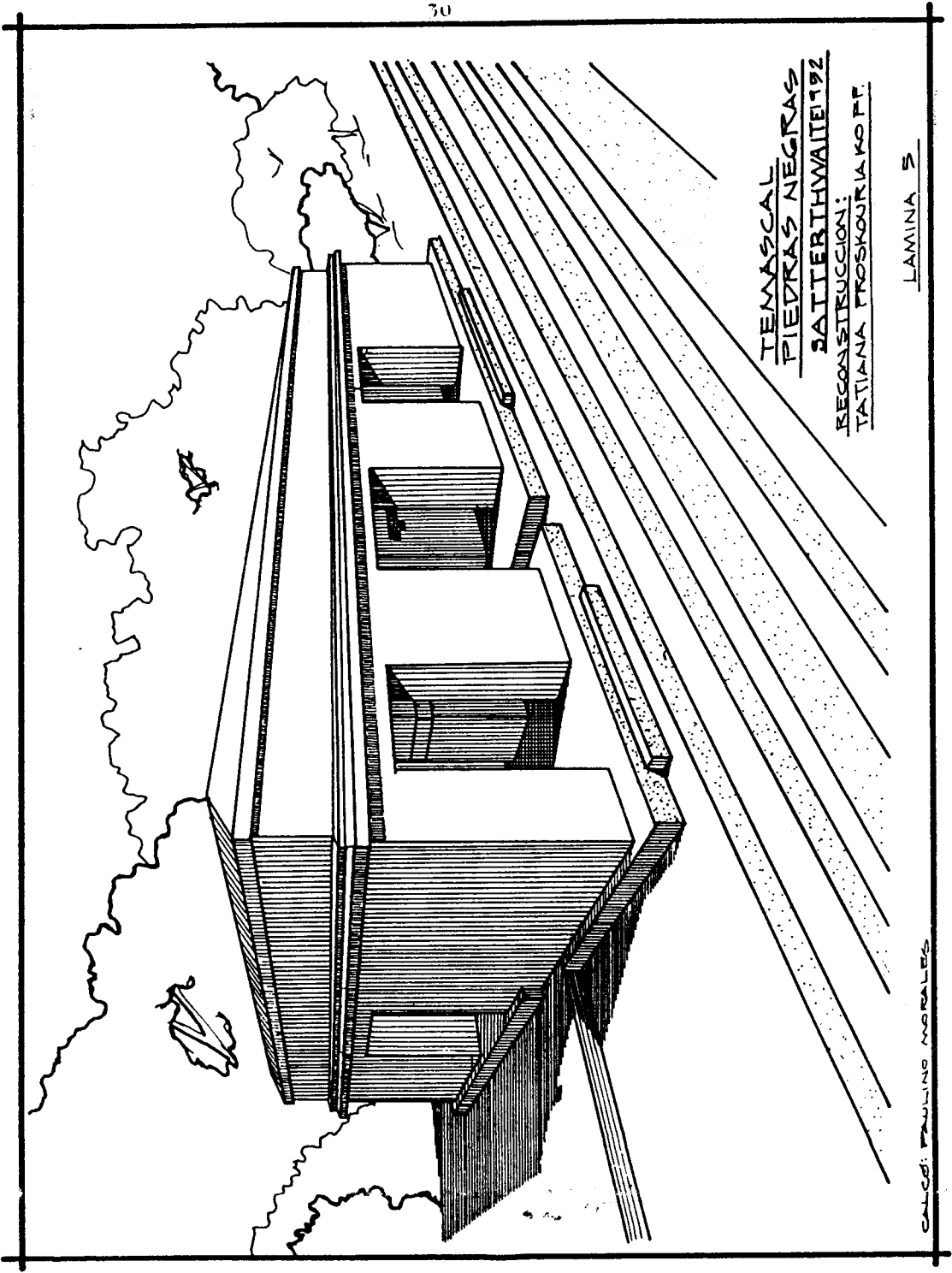

TEMASCAL
PIEDRAS NEGRAS
2 ATTERITHWAITE 192

RECONSTRUCCION:
TATIANA PROSKOURIAKOFF

LAMINA 5

CALLADO: PAULINO MORALES

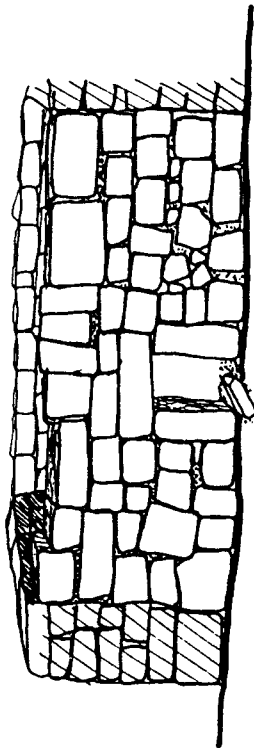

TEMAZCAL, LADO SUR
CENOTE SAGRADO
CHICHEN ITZA
PIRACHAN 1970

LAMINA 6

DIBUJO: PAULINO MORALES

2. Temazcales en Tierras Altas:

Son sitios arqueológicos ubicados en tierras altas montañosas, - ríos y lagos, aunque con latitud tropical el clima resulta agradable. El - baño de vapor se distribuye tanto en los asentamientos elevados de las Vera paces, en toda el área del Altiplano de Guatemala y Chiapas.

Aunque no es posible afirmarlo en términos absolutos, si podríamos decir que en la distribución geográfica actual del uso del temazcal, - éstos predominan en zonas altas y por consiguiente frías, sin que aparezcan en regiones de climas cálidos.

Puede notarse ligeras variantes de localización de las anotadas en el caso anterior probablemente porque se utilizó en su elaboración, mate rial susceptible al deterioro, construido para su uso cotidiano de los habi tantes de pequeñas comunidades rurales. No debe descartarse que además de su carácter doméstico, tuvo una función ceremonial a escala familiar e indi vidual tipificándose los casos en los ejemplares que trataremos seguidamen- te.

Los datos más antiguos son referencias de los primeros españoles durante el período colonial, quienes hacen hincapié en que el uso del temaz cal es una práctica antigua y su sentido religioso no se ha perdido del to- do en la actualidad (Cresson, 1938; 741). También se cuenta con datos de - tipo arqueológico actuales como se verá más adelante.

a) Agua Tibia (Totonicapán)

Corresponde a un conjunto campesino del período Clásico Tardío, donde se encontró un temazcal de planta aparentemente rectangular de 4.50 metros de largo por 2.25 metros de ancho, evidencias en "situ" indican que la construcción era semisubterránea, con entrada por su lado oriente, en el lado Sur junto a la puerta de ingreso y escalera, se aprecia una zona de tierra bastante quemada o sea la zona de la hoguera, luego de esa misma área se destaca un orificio que debió servir como Drenaje. En el lado norte del temazcal, en la parte del interior, es el mejor conservado del conjunto, hay que mencionar un trozo de muro perfectamente alisada de unos dos metros de largo y altura variable, a continuación del muro descrito hay una especie de banco de piedra, limitado en su parte posterior por piedra perfectamente tallada (Ciudad Ruiz, 1982; 93-100). Véase lámina 7

En cuanto a los muros del baño de vapor que sobresaliesen por encima del nivel del terreno y la techumbre, construídos posiblemente al igual que los muros de las casas excavadas, es decir piedra pómez de tamaño medio y barro, mientras que la techumbre posiblemente de madera y pajón.

b) Zacualpa: (Quiché)

Sitio ubicado en el municipio de Zacualpa del Departamento del Quiché, a 50 kilómetros de la cabecera del Departamento, sitio donde también fué localizado un temazcal sobre el montículo denominado III en una tumba reusada y realizada, originalmente fue construida en forma semisubterránea, como una plataforma de una casa, cuya dimensión y construcción de los muros

era similar a los baños de vapor usados hoy por los indígenas del valle sobre el cual se localiza este montículo, cuyos restos fué localizado el hornillo relleno de carbón en el suelo, evidencia que parece probable que fuera originalmente un baño de vapor, por observaciones efectuadas por las áreas circunvecinas al lugar, es muy común que los aborígenes aún utilizan el baño de temazcal (Wauchope, 1936, 137).

c) Los Cimientos Chustún (Quiché)

Sitio también ubicado en el área del Departamento del Quiché sitio que pertenece al Postclásico, donde la misión Científica Francesa localizó un baño de vapor en el lado Suroeste de la zona denominada III, aparece en la estructura B-12, que es planta rectangular muy alargada, con un depósito de agua, dos bancos laterales y un hornillo al fondo de la construcción, junto a los bancos de reposo que son de 2.00 metros de largo cada uno. La habitación principal medía 1.40 metros por 6.30 metros y tenía su entrada por el lado Norte. Su presencia en la zona ceremonial del aludido sitio lo emparenta con estructuras semejantes localizadas en centros de importancia superior, quizás como Palenque, Piedras Negras, Tikal y tantas más, lo cual llevó a indicar la posibilidad que estos rasgos culturales fueron de uso reservado para la élite del centro (Ichon, 1977; 200-206). Véase lámina 8.

d) Iximché (Tecpán)

Guillemin, cree que una de las estructuras que aún no ha excavado y muestreado en Iximché, puede responder a las características que iden-

tifican el baño de vapor. Iximché, es un sitio del período Post-Clásico - (Ichon; 1977; 204).

e) Kaminal Juyú:

Es la fase denominada "Las Charcas" (1,000 - 600 A.C.) de Kaminal Juyú, que es la más antigua del sitio, se encontraron cantidades de agujeros que existen en una extensa área del altiplano central que fueron elaborados cuidadosamente en forma de botella, de boca pequeña y redondeada - cerrada con lajas que debieron servir posiblemente como baños de temazcal, para almacenaje o cámaras rituales (Chinchilla Aguilar: 1978; 76). Estas - formaciones troncocónicas aparecen en toda Mesoamérica en el Período Preclásico.

f) Los Cerritos Chijoj (Quiché)

Sitio arqueológico que está ubicado en el municipio de Canillá, - Departamento del Quiché que corresponde al Período Clásico Tardío, aunque - Borhegyi (1965; 38) sugiere la posibilidad de que pertenece al Clásico Temprano, ha sido excavado por la Misión Científica Francesa en Guatemala, lugar donde también se comprobó la existencia de un temazcal que tiene las siguientes medidas; junto al juego de pelota clasificado por Taladoire (1981; 196-202) como de Tipo 5: en plaza rectangular, terrenos en palangana, cuya cumbre escila entre 7 a 12 metros de ancho y de 24 a 51 metros de largo, el cuál está orientado de Norte a Sur, cerrado por sus cuatro lados, sin zonas terminales cuyos muros de fondos son frecuentemente más bajos que las estructuras laterales, baño y juego de pelota en cercanías de edificios impor

tantes del aludido sitio arqueológico.

g) Pueblo Viejo Chichaj

También pertenece al Departamento del Quiché y municipio mencionado de estudios efectuados por la Misión Francesa de Guatemala, donde en el grupo de estructuras IV, identificadas como GP, aparece la GP 5, que es una construcción macisa que ocupa todo el lado Este de la plaza, entre este edificio y la pirámide, la subestructura rectangular, cuya función no fué doméstica o residencial, la ausencia de fogones, de tiestos y objetos líticos así lo evidencia. Es posible que puedan existir fogones en la parte interior del edificio no explorada, tiene pequeño canal de drenaje de unos 30 centímetros de profundidad, con fondo cóncavo, ubicado entre banquetas bajas situadas a orillas de los muros de la terraza Oeste y al Norte, posiblemente estas mismas evidencias existieron en el ángulo Suroeste, para evacuar el agua hacia el exterior. Otro elemento interesante es la presencia de una especie de nicho acondicionado en el ángulo del muro norte y de la superestructura, tal nicho tiene 75 centímetros de ancho y abierto hacia el Sur, éste guardaba aún "in situ", la base y el cuerpo de una gran vasija, probablemente de una tinaja para depositar agua, cuenta además con banquetas para sentarse de 65 a 70 centímetros de alto y de ancho de 1.70 metros, elementos que hacen suponer que corresponde a un sudatorio. No se reportan mayores detalles debido a la erosión de la subestructura (Ichón, 1975; 73-79)

h) Tonina (Chiapas)

Sitio arqueológico, véase lámina 9 del Clásico Tardío, ubicado -

en Chiapas, México, situado en Tierras Altas al Suroeste de Petén, fueron encontrados recintos arquitectónicos asociados al Juego de Pelota, uno de los cuales acogía una minúscula habitación cuadrada y bien estucada que fue utilizada como un depósito de agua, fue identificado por Taladoire (1981; 262-263), como baños de vapor. La habitación poseía además un pequeño canal de drenaje con unas dimensiones de 3.25 metros de largo y de alrededor de 0.40 metros de sección.

i) San Antonio (Chiapas)

Corresponden a estos recintos arquitectónicos dos estructuras de nominadas 5A y 5B, la primera es decir la 5A de grandes dimensiones de 10 metros de largo por 3.00 metros de ancho, cuenta además con dos bancos para el descanso de los bañistas, la construcción está reundida bajo el nivel del suelo. El segundo 5B, también de gran tamaño mide 7.25 metros de largo por 3 metros de ancho, "es probable que sus funciones hayan estado estrechamente relacionadas con la ceremonia del Juego de Pelota o talvés, como sitios de purificación. Si tal fue el caso, su gran tamaño probablemente dió cabida a mayor número de personas, que participan directamente en el juego mismo" (Agrinier, 1966; 31) su tamaño se cree que tenía una función religioso-social que era compartida por una sección relativamente grande de la comunidad.

j) Coneta (Chiapas)

Estructuras de baños de vapor localizadas en el grupo doméstico incluidas dentro del "Complejo de Patio", de reducidas dimensiones, semejan

de Pelota y a la decapitación ya que se han localizado estelas con jeroglíficos, tal como sucede en el caso de Bilbao, Cotzumalhuapa donde una de sus estelas muestra jugadores de pelota. Otro ejemplo peculiar es el de Tiquisate, Escuintla, de donde procede una vasija en forma trípode que corresponde a la fase Tzakol que muestra en sus paredes un cuerpo decapitado con la cabeza sangrante de un adversario (Helmuth, 1979; 5).

Hasta donde sabemos las canchas más tempranas para el Altiplano son del Clásico Tardío, "pero al menos se sabe que sitios que tienen ocupación preclásica y Clásica Temprana exclusivamente, no tienen construcciones de canchas de Juego". (Taladoire, 1981; 20-23).

Se hace este breve paréntesis ya que el temazcal, en centros de gran magnitud aparece asociado a las estructuras del Juego de Pelota, tal como Chichén Itzá, Piedras Negras, Copán, Quiriguá, etcétera, por lo que no debemos descartar la posibilidad de su existencia en la Costa Sur, tomándose en consideración que el baño de vapor se difunde a nivel ritual y cultural y no a razones de tipo ambiental. En los sitios periféricos hace falta mucha investigación arqueológica que aporte datos sobre la presencia de temazcales.

a) Finca El Paraiso

Ubicado en la bocacosta occidental de Guatemala, donde se localizó un gran temazcal de carácter comunal que consistía en una estructura circular subterránea hecha de piedras talladas y ásperas (Borhegy: 1965; 35).
fué descubierta en esta finca de la bocacosta occidental de Guatemala. A -

la habitación se ascendía mediante un largo pasaje cubierto por lajas de -
piedra de regular tamaño. Tres bancos concéntricos rodeaban un profundo ho-
gar circular central, en el cual aún quedaban fragmentos de cerámica, manos
de moler y metales con huellas de haber sido expuestas al fuego (Kidder y -
Shook, 1959; 70-74).

b) Quirigua

Sitio arqueológico ubicado en el Departamento de Izabal, a las -
márgenes del Río Motagua, se ha identificado dos edificaciones que estaban
en el interior de la estructura 2 y 3, fueron interpretadas como temazcales
(Morley: 1982; 121-122), en ambos casos aparecen bancos de pequeñas dimen-
siones entre los que encontraban diminutos recintos donde se habría de colo-
car las piedras que producían el vapor. Una de ellas se encontraba asocia-
da a un Juego de Pelota.

TEMAZCALES SEGUN SITIO ARQUEOLOGICO Y CRONOLOGIA

TIERRAS BAJAS MAYAS

No.	LUGAR	No.	EJEMPLARES	PERIODO
1o.	PIEDRAS NEGRAS	8	temazcales	CLASICO
2o.	TIKAL	2	"	"
3o.	UAXACTUN	1	"	"
4o.	PALENQUE	1	"	CLAS. TARD.
5o.	DZIBLILCHATUN	1	"	CLAS. TARD.
6o.	CHICHEN ITZA	3	"	POST-CLASIC.

TEMAZCALES SEGUN SITIO ARQUEOLOGICO Y CRONOLOGIATIERRAS BAJAS MAYAS

No.	LUGAR	No.	EJEMPLARES	PERIODO	CATEGORIA SEGUN IMPORTANCIA
1o.	PIEDRAS NEGRAS	8	temazcales	Clásico	2o. Clase
2o.	TIKAL	2	"	"	1a. Clase
3o.	UAXACTUN	1	"	"	2a. Clase
4o.	PALENQUE	1	"	CLAS. TARD.	2a. Clase
5o.	DZIBILCHALTUN	1	"	CLAS. TARD.	4a. Clase
6o.	CHICHEN ITZA	3	"	POST-CLASIC.	1a. Clase

TIERRAS ALTAS MAYAS

7o.	AGUA TIBIA	1	Temazcal	CLAS. TARD.	
8o.	ZACUALPA	1	"	CLASICO	
9o.	LOS CIMIENTOS CHUS.	1	"	POSTCLASICO	
10o.	IXIMCHE	1	"	POSTCLASICO	
11o.	KAMINAL JUJU	?			
12o.	LOS CERRITOS	1	"	CLAS. TARD.	
13o.	PUEBLO VIEJO CH.	1	"	POSTCLASICO	
14o.	TONINA	2	"	POSTCLASICO	2a. Clase
15o.	SAN ANT. (CHIS)	2	"	CLAS. TARD.	
16o.	CHIAPA DE CORZO	2	"	CLAS. TEMPR.	
17o.	CONETA	3	"	POSTCLASICO T.	
18o.	NUEVA INDEP.	1	"	CLAS. TARD.	
19o.	LOS CIMIENTOS CHIAPAS	2	"	CLAS. TARD.	

AREAS PERIFERICAS

20o.	EL PARAISO	1	Temazcal	CLAS. TARD.	
21o.	QUIRIGUA	2	"	CLAS. TARD.	

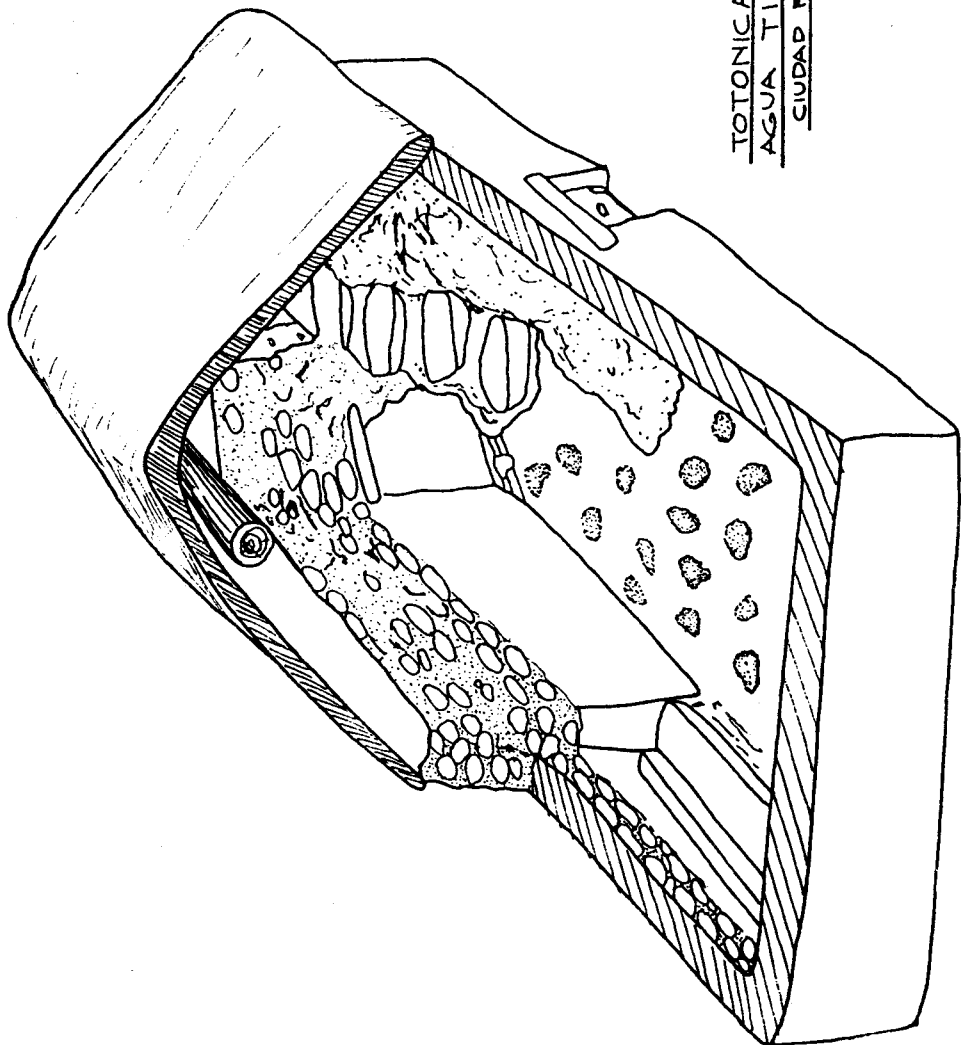

TOTONICAPAN
AGUA TIBIA
CIUDAD RUIZ 1977

LAMINA 7

CALCO: PAULINO MORALES

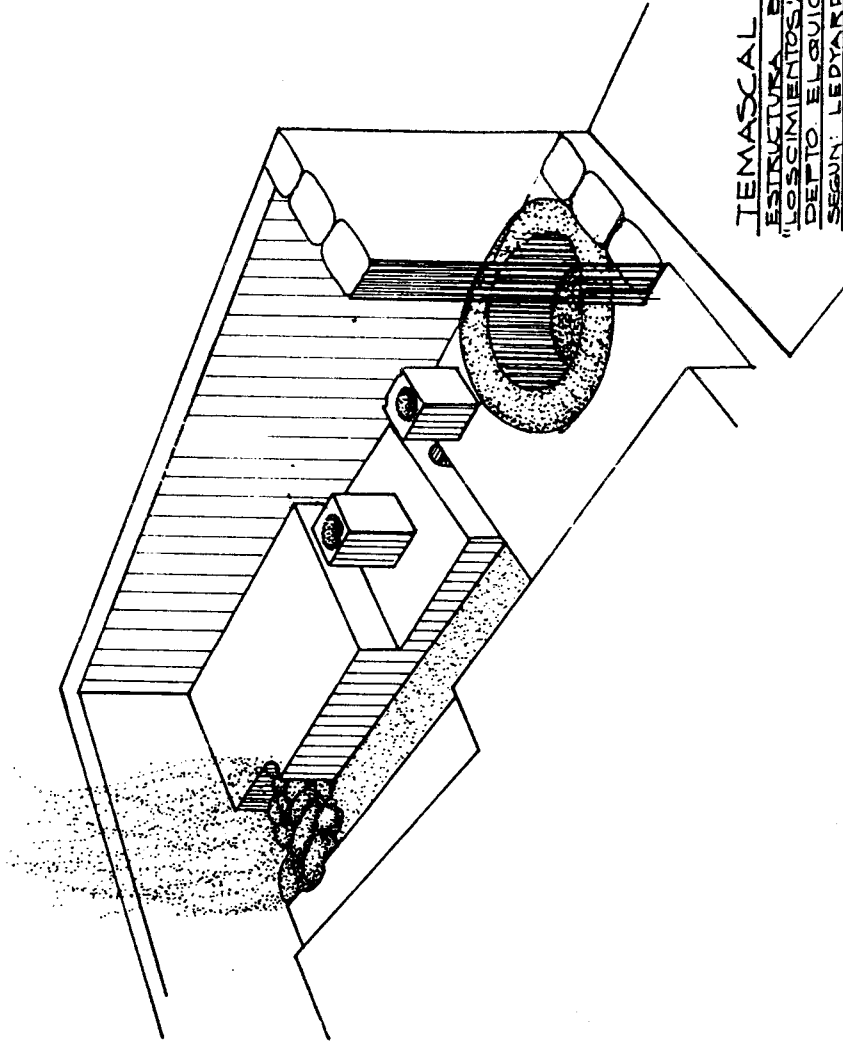

TEMASCAL
ESTRUCTURA P-12
"LOS CIMENTOS"
DISEÑO: EL GUICHE
SEGUN: LEDYARD SMITH

LAMINA 8

DIBUJO: PAULINO MORALES

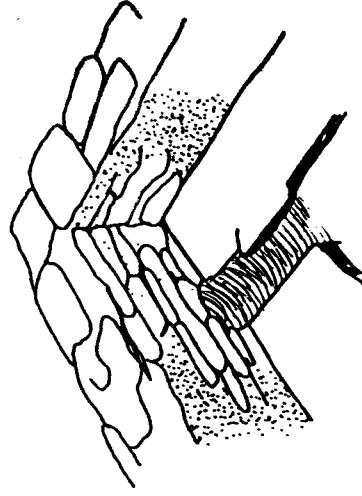
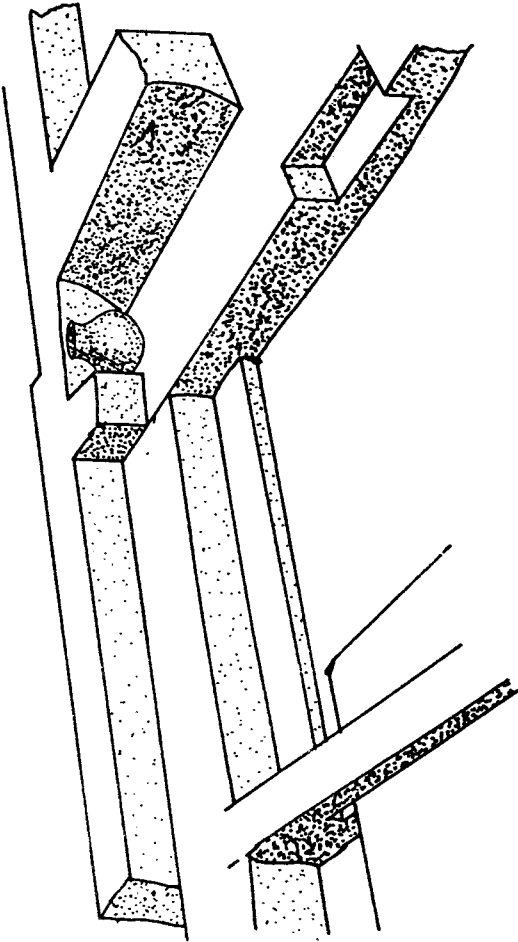

PUEBLO VEJO CHICHAU
ICHON 1973

LAMINA 9

SALCE: PAULINO MORALES

4. Temazcal-Juego de Pelota:

Como se apuntó anteriormente, los baños de vapor por lo regular estan asociados a edificios importantes de un centro arqueológico, se puede apreciar una clara relación entre el baño y las canchas de Juego de Pelota.

Este trabajo no pretende efectuar un estudio sobre los Juegos de Pelota, sino únicamente hacer una observación sobre la vinculación existente entre ambas estructuras.

A fin de hacer más comprensible esta sugerencia, a continuación se hace una breve descripción de lo que fue para Mesoamérica el Juego de Pelota.

Dejamos latente la inquietud que para un futuro no lejano se profundice la investigación arqueológica sobre la dualidad de Temazcal-Juego de Pelota en el Area Maya, donde seguramente se obtendrán resultados sorprendentes.

El Juego de Pelota:

Es un recinto amplio formado por dos estructuras paralelas más o menos simétricas, llamadas plataformas laterales, las que delimitan un área plana conocida como cancha o "Patio Central", donde se lleva a cabo el juego. Según Taladoire (1981; 136) hasta el momento hay 661 juegos conocidos, más de 130 casos son los reportados, no sólo para Mesoamérica sino también para Estados Unidos y Puerto Rico.

Las canchas casi siempre están asociadas a complejos ceremoniales; hay representación de sacrificio asociado al juego como por ejemplo en Tajin y Chichén Itzá, lo que pueda ser una forma de mostrar soluciones diferenciales "inter-aldeanas" (Op. cit. 67-75), con uso asociado a ritos de tipo mágico, el mismo autor hace una clasificación bastante acertada referida al Area Maya y efectúa la siguiente distinción para Tierras Bajas.

- A) Tipo 1. Corresponde a terrenos de juego abierto con tres variantes que consisten en la existencia de estructuras, sea rectangular o en forma de "U" en una de las terminales o bien en dos en forma de U en ambos extremos.
- B) Tipo 2. Son terrenos de juego abierto con banquetas, con dos variantes consistentes en banqueta y cima talud y banqueta y cima en talud y con estructuras terminales en "U" las que delimitan dos áreas rectangulares a los extremos de la cancha.
- C) Tipo 3. Terrenos abiertos con muros verticales, cuyo perfil es una banqueta y un alto muro vertical con estructuras terminales en forma de "U"

En todos los juegos del altiplano hay marcador central con forma de cabeza con espiga, el uso de anillos como sistema de anotaciones, no aparece en los sitios del altiplano. Smit (1955) dice que estos juegos "Tipo completamente cerrado" en el altiplano de Guatemala es un rasgo arquitectónico que no es Maya, como también el contar con templos generales en una sola plataforma con doble escalinata inclinada, así mismo da a conocer que las canchas más tempranas del altiplano corresponden al período Clásico Tar

dío, donde posiblemente configuró este complejo temazcal juego de pelota, ya que las evidencias en algunos casos como se ha descrito en el Capítulo III, el baño de vapor aparece en varios lugares en terrenos asociados al juego de pelota o bien con gran proximidad a éste. Aunque se sale del área maya vale la pena mencionar que el juego No. 2 de Tula se usó como baño de vapor en época Azteca (Taladoire, 1981; 133-134), este reacomodo se debe seguramente a la importancia del baño de vapor en la vida religiosa de los antepasados.

Para Tierras Altas Mayas Taladoire (1981), enumera rasgos y características del juego de pelota, mediante el corte transversal de los mismos.

Tipo 1: Terreno de juego abierto sin banqueta.

Tipo 2: Terrenos abiertos con banquetas; con perfil de banqueta de cima plana y el borde en talud o vertical, un talud y un muro vertical, con variante o presencia de una construcción que delimita una de las zonas terminales.

Tipo 3: Terreno abierto con muros verticales.

Tipo 4: Terrenos abiertos sobre una plaza con Altar, cuya cancha desemboca sobre una plaza en cuyo centro hay un altar y por el otro extremo una estructura que da lugar a una zona terminal.

Tipo 5: Terrenos en Palangana: consistente en una plaza rectangular, cerrados por sus cuatro lados, sin zonas terminales, los muros del fondo frecuentemente más bajos que los laterales.

Tipo 6: Terrenos Cerrados sin Banqueta: planta en forma de I, con pequeñas zonas terminales similares, cuyos muros terminales son prolongación de las estructuras laterales. Variante a) terreno cerrado o dos montículos que forman cancha, al Sur y zona terminal cerrada, la esquina Norte está abierta y b) con una estructura axial o sea dos y una zona terminal. c) -- variante por posición geográfica muy parecida a la variante b, dos estructuras terminales que no se unen a las laterales, delimitan así zonas terminales aproximadas.

Tipo 7: Terrenos cerrados con Banquetas y zonas terminales grandes, estas últimas son viables y dan la impresión de ser cerradas de manera casual.

Tipo 8: terrenos cerrados con pequeñas zonas terminales: igual que el tipo 7, con muros laterales más altos que los terminales.

Como lo anterior es deducible que las canchas más tempranas son las de tipo terminal abierta para el Area Maya, y para el resto de Mesoamérica son las de tipo cerrado. Para la época de contacto solamente se daban las tipos cerrados.

Vale la pena señalar que para los Juegos de Pelota, se ha establecido una cronología de acuerdo al fechamiento dado a los sitios donde se encuentran, pero ello no funciona en sitios que cubren varios períodos (Talaire, 1981; 24).

Asociación temazcal-juego de pelota:

Hemos visto que el temazcal aparece asociado al juego de pelota, así lo evidencian muchos de los sitios estudiados en el presente trabajo, - por ejemplo en Tierras Bajas están en Piedras Negras: la Estructura K-6 o - baño de vapor es vecino al juego de pelota, junto al terreno R-11, está situa- do el baño de vapor R-13. En Chichén Itzá al suroeste de la estructura en forma de "U" existen también dos temazcales asociados. En Palenque en el - terreno cercano al edificio que se denomina El Palacio fué excavado un baño de vapor; en Tierras Altas en los Cerritos Chijoj, hay también temazcal y - Juego de Pelota, en Toniná Chiapas, junto al Juego de Pelota hay un temaz- cal.

Al hablar de generalidades del Juego de Pelota sabemos que los - pueblos Nahuas le llamaban TLACHTLI y los Mayas POKOLPOK o bien POK-Ta-POK. En los códices aparecen en asociación ritual con los dioses principales, - así lo muestra el Códice Colombino, Borgia y Borbónico (Toladoire, 1981; - 30-35). El mismo autor dice que las canchas en el Area Maya indican que - existe variedad en relación a las dimensiones del Juego de Pelota, pero la mayoría caen dentro de cierto límite, es decir entre 16 y 36 metros de lar- go y entre 6 a 9 metros de ancho, usado sin anillos en el Area Maya, salvo en los sitios tardíos de clara influencia mexicana (Op. cit. 40-45). A ve- ces en Area Maya hay otras construcciones en las partes superiores y a veces en la zona terminales que pudieran ser lugar donde se guardaba la paraferna- lia utilizada en el Juego de Pelota (Ritman, 1965; 44). La sociación de can- chas con estructuras ceremoniales es completa, todas las conocidas tienen - altares y demás evidencias de asociación religiosa; no es posible separar-

las de dicho contexto y remitirlas al campo "Civil". El Juego de Pelota - más temprano para el Area Maya ya fechado es el de Copán, creyéndose ser de fecha 435 D.C. y luego después hay desplazamiento en el resto del área (Toladoire, 1981; 28-30).

Hay varias teorías con respecto al Juego de Pelota, entre ellas, la de Hellmuth (1979; 5-6) que dice que tal evento consistía en tratar de meter una pelota sólida de hule de aproximadamente 30 centímetros de diámetro, a través de un aro de piedra colocado a la mitad del terreno sobre el muro del campo, un poco más arriba que la cabeza de los jugadores, esto en el caso de las canchas con anillo, en todo caso la pelota tenía que ser lanzada con la cadera, hombros o antebrazo, miembros que estaban debidamente protegidos.

El Juego de Pelota alcanza su mayor significado en el período clásico en el cual va ligado a rituales del agua, a la vegetación etc., podemos tomar a manera de ejemplo los tres marcadores pertenecientes al Juego de Pelota de Copán, donde los jugadores aparecen ataviados con símbolos relacionados al sol, al agua y la muerte, (Arriola 1972; 430), el mismo autor señala el hallazgo de un entierro bajo el templo 5D-32 en Tikal cuyos restos corresponden a un personaje sepultado, el ajuar funerario tenía un yugo de madera y cuatro figuras del dios Chaac, pensamos que estos restos correspondían a un jugador de pelota por los símbolos que contenía el entierro o que también se tratara de un sacerdote del culto a la lluvia. Desde fines del Clásico y el Post-Clásico, es importante observar que sin dejar de te-

ner importancia religiosa el Juego de Pelota tuvo un cambio drástico y su relación tuvo que ver con escenas correspondiente a batallas, a guerreros y otros símbolos asociados a actividades belicosas, a sacrificio humano y a la decapitación, como se observa en Chichén Itzá; donde es posible que ésta aparezca como rito mágico para propiciar la fertilidad, puede también ligarse a la guerra justificándola como medio para obtener víctimas destinadas al sacrificio. Estas implicaciones encuentran su apoyo tanto en la representación de batallas, guerreros y procesiones de tigres alternando con escudos. Estas construcciones del juego de pelota, están asociados a otras, entre estas el temazcal que pudo haberse utilizado para purificación tanto del cuerpo como del espíritu antes de los eventos del sacrificio; esta idea es expresada en el campo de juego mediante la presentación de la pelota ensangrentada, las calaveras, los corazones, los huesos o el sacrificio mismo, por extracción del corazón o por la decapitación (Arriola, 1972; 435).

"El Juego de Pelota y temazcal expresan armónicamente diversos rasgos culturales; unas veces en representaciones dramáticas de lo que sucede en el mundo celeste, dotado de un carácter mágico porque trata de ayudar a la continuidad de un ciclo cosmogónico, y otras veces vemos que se insertan en el juego aspectos sociales y cuestiones de índole político-militar, viniendo a ser un instrumento o medio para significar acontecimientos históricos" (Arriola: 1972; 480). El temazcal se aparea así con el Juego de Pelota como con otros fenómenos culturales importantes de los pueblos mesoamericanos, sobre todo si tomamos en cuenta que dentro de la vida religiosa de los pueblos prehispánicos, el sacrificio y desmembramiento corporal humano

ocupó un lugar de gran importancia, donde el baño de vapor desarrolló una -
función de primer orden para la purificación antes de la decapitación y -
desmembramiento intencional del cuerpo antes de proceder a la inhumación; -
quizás para eliminar lo sucio corporal y material del individuo sacrificado
por medio de la purificación ritual a través del baño temazcal, lo que era
practicado a hombres libres, nobles y cautivos de guerra y esclavos para -
así obtener beneficio de las deidades de la comunidad, o por obtención de -
mayor prestigio de fuerza entre los grupos dominantes y para consolidar el
poder (Op. cit.).

Al igual que los Juegos de Pelota, y aunque también se sale del -
tema, debemos hacer notar el caso del cenote Sagrado de Chichén Itzá donde
según las evidencias existe la estructura de un temazcal situado en la par-
te sur del mismo y donde según investigaciones arqueológicas han localizado
gran cantidad de objetos extraídos del fondo del cenote, que consisten en -
restos de tejidos, cuerdas, restos óseos de adultos, jóvenes y niños. El -
mayor número de cráneos y mandíbulas indican que preferían niños talvêz de
ambos sexos (Piña Chan: 1970; 4-52). Este mismo autor menciona: "...cuarto
temazcal que haya sido utilizado para las ceremonias preliminares al sacri-
ficio de las víctimas..." (Op. cit. 36).

Por otro lado Martínez Durán (1964; 2-27) nos dice que en el mun
do precolombino la salud jugó un papel de primer orden, que reguló la vida
económico-social y también la decadencia de los pueblos, que esta declina-
ción posiblemente fué motivada a las enfermedades epidémicas o endémicas -

que los azotaron, las epidemias por ejemplo, pueden explicar el abandono de grandes ciudades y la decadencia de una cultura.

El baño de vapor indígena, ocupa un lugar muy especial tanto en lo religioso, en la medicina y para el tratamiento y prevención de enfermedades; ya que en lo material el baño curaba el cuerpo, y en lo esotérico - limpiaba el alma. Los aborígenes dieron preferencia al uso de este elemento en la higiene de la mujer embarazada que mereció especial atención para ellos. Los cronistas que tuvieron la oportunidad de ver su utilización entre estos habitantes como Sahagún, Clavijero y Landa, hacen amenas descripciones de él, así como de su uso, según se describe en el capítulo correspondiente de este trabajo.

El temazcal prehispánico tuvo múltiples usos en Tierras Bajas, - donde se sabe que lo utilizaron por razones de tipo religioso y de rituales especiales y no a condiciones de ambiente o de cualquier otro tipo, así lo prueban las estructuras que corresponden al baño de temazcal encontradas en esas áreas húmedas y tropicales. Los temazcales localizados junto a las - canchas de pelota, a los palacios y templos son prueba de su finalidad ligada a la religión, rituales, etcétera, tanto en tierras cálidas, templadas - y frías del Area Maya.

IV. USO DEL TEMAZCAL EN GUATEMALA:

a. Epoca Prehispánica:

Está plenamente demostrado que desde antes de la llegada de los Españoles, muchos pueblos hicieron uso del baño de vapor, entre ellos los Mayas asentados en el territorio que ocupa la república de Guatemala, donde dicha costumbre tuvo tanta importancia como trascendencia.

Existen valiosos testimonios arqueológicos que nos permiten conocer las características de dicha construcción, de lo que ya se trató en el Capítulo III de esta tesis. Se puede ver que hay estructuras muy antiguas dedicadas al uso del baño de vapor o temazcal, en lugares de importancia arqueológica tanto en Tierras Bajas (con clima cálido y húmedo), como Tikal, Piedras Negras, Uaxactún y tantos lugares más. Otro dato también importante es el estudio realizado en la costa sur de Guatemala, que revelan representatividad del temazcal en la Finca el Paraiso ubicada en el Departamento de Escuintla.

Otra serie de baños de vapor se encuentran en el altiplano guatemateco, donde debido al clima del lugar hay mayor incidencia de ellos, seguramente debido a que la zona es fría. Estos ejemplares son "Agua Tibia" en Totonicapán al momento es el primer baño de vapor precolombino de carácter campesino (Ciudad Ruiz 1982; 119-159), luego Iximché, en Tecpán, Zacualpa, Los Cerritos, Pueblo Viejo Chicaj y otros más investigados en el Departamento del Quiché.

b. Epoca Colonial:

En Guatemala, así como en algunos lugares de ocupación hispana - hay persistencia del baño de vapor, el cual viene desde el Período Clásico, hasta la actualidad, sin cambio aparente en cuanto a su estructura y funcionamiento.

Deleitantes son las descripciones que hacen algunos misioneros - españoles que tuvieron la oportunidad de presenciar el uso de estos baños - de vapor. El Padre Sahagún (1977; 688) dice: "Usan en esta tierra de los baños para muchas cosas, y para que aproveche a los enfermos hase de calentar muy bien el baño, que los llaman Temazcalli, y hase de calentar con buena leña que no haga humo". Daban especialidad al uso del baño de vapor a - la mujer embarazada, dentro del recinto, la paciente era masajeadada con hierbas cocidas con la misma agua del baño; éste no era tan caliente como los demás ya que se pensaba que la criatura se cocía en el vientre materno y así no podría nacer "conviene que reciba algunos baños que entre nuestra madre el horno de baño, que se llama YOALTICITL... y alguna buena partera diestra en su oficio que se llama TICITL. Por cuya causa ahora llamas y dais voces a la madre de los dioses, que es la diosa de la medicina y médicos, y es madre de todos nosotros, la cual se llama YOALTICITL, la cual tiene poder y autoridad sobre los temazcales que se llaman XOCHICALLI, en el cual - esta diosa ve las cosas secretas, en los cuerpos de los hombres y fortifica las cosas tiernas y blandas". (Op. cit. 374).

El mismo autor dice que a la diosa de los temazcales le hacían -

una fiesta especial cada año, en ella vestían una mujer con los atavíos de esa deidad, al finalizar la festividad, que era exclusiva para agradar a la diosa, la ejecutaban con dos personas más, el sátrapa la desollaba y vestía su piel con la cual se paseaba por todos los lugares haciendo gracias (Sahagún 1977; 33-35).

Otro fraile Javier Clavijero (1982; 688) hace también muchos comentarios similares sobre el uso del baño de vapor y anota: "El baño de te mazcalli el cual siendo por todas sus circunstancias de particular mención en la historia de México, no lo ha merecido a ninguno de los historiadores entretenidos por lo común en descripciones de menor importancia".

El Popol Vuh, obra cumbre de la mitología indígena, en el curso de su narración habla de cómo se multiplicaron los descendientes de Balam - Quitzé, Balam Acab y Mahucutah, dice que uno de ellos es CUMATZ TAHULHA, - nombre traducido por Estrada Monroy (1973; 75 y 279, nota 407) como lugar - de las hornillas cerca del agua, lugar de TEMAZCAL: TUH se traduce como - horno o -tuj- AL- partícula del plural y A- significa agua.

El diccionario Maya Motul, incluye la palabra Zumpulche, con la siguiente significación: "Baño hecho de tal manera, en el cual entra la - mujer recién parida y otras personas enfermas para expulsar el frío que tie nen en el cuerpo" (citado por Cresson, 1938: 101-102).

Tanto las referencias de los códices como las de los primeros mi

sioneros españoles durante el período colonial hacen hincapié en considerar el temazcal como un lugar de prácticas antiguas, con ceremonias y rituales religiosos y a veces de promiscuidad como dice Cortez y Larraz (1958; 158) "En la cabecera (Quezaltenango) hay un baño sobrado reducido donde promiscuamente y a todas horas entran hombres, mujeres niños y niñas".

La Real Cédula de 1691 (Vol. 24) expedida por el Conde Galvez en México por orden expresa del Virrey y se redactó con fin de regular el uso del baño y después prohibir su uso (Ciudad Ruíz 1982; 154).

El código magliabecchi, dice que "usavan de estos baños otras vellaqueras hazian que se bañarse muchos yndios o yndias en cueros y comenían gran fealdad y pecado". Este hecho, unido a las prácticas rituales y ceremoniales íntimamente relacionados con el sistema religioso prehispánico, llevaron al Conde de Revillagigedo (1793) a establecer un reglamento en 17 artículos con una normativa muy estricta para el uso del temazcal, obstrucciones que fueron muy frecuentes y continuas durante todo el período colonial". (Op. cit. 149).

Como hemos dicho al inicio de este capítulo una de las funciones primordiales de los temazcales, fue en el pasado como en el presente el albergue de la mujer durante el embarazo, en el parto y después de éste, por esta circunstancia entre otras seguramente, por lo que los misioneros y frailes trataron de todos los medios de erradicar su uso, por considerarlo pecaminosas, sin embargo tales medidas fracasaron, si tenemos en cuenta la dis-

tribución actual de tales temazcales y el hecho de que en muchos de ellos, es decir en regiones apartadas, el sentido religioso no se ha perdido del todo (Carrasco, 1946; 741).

Hasta donde sabemos, al consumarse la conquista, los evangelizadores trataron por todos los medios de ir suprimiendo tanto fiestas como ceremonias de los indígenas, entre ellas el baño de vapor por considerarlas prácticas pecaminosas, lucha que fué inútil. Después los indígenas tan sólo efectuaron una reinterpretación a sus antiguos ritos que muchas veces les llevó a efectuar sus prácticas en forma secreta, para no ser descubiertos de cometer "tal pecado" (Wolf, 1957; 78).

A los datos recogidos por los cronistas habría que añadir ahora los 83 baños de vapor descubiertos recientemente en el pueblo colonial de Coapa (Chiapas) por la New World Archaeological Foundation: en este pueblo la relación temazcal-casas o viviendas sería de 1.4, es decir que hay 1 baño de vapor temazcal por cada cuatro casas. En región más septentrional del área maya y al mismo tiempo una de las más apartadas, es la de los indios Totonacas, en la que en tan sólo cinco pueblos Ichon (1973; 295) contó un total de 240 temazcales. A su valor higiénico y terapéutico había que agregarle el punto de vista religioso (Alcina: et. al: 1982; 103).

Este baño de vapor temazcal como hemos visto era de múltiples usos, por mencionar unos ejemplos anotaremos que se utilizaban en rituales con el uso de las flores y con la diosa XOCHIQUETZAL, como invocación de TEMASCALTECI -

que era la patrona del baño de vapor, al cual le llaman "Casa Florida, Temazcalteci, Yoaltici, Quilastilli, Toci, Ilamatecuhtti, Tlazoteolth" todas estas divinidades en alusiones a la Diosa Madre Yoalticitl. En las curaciones antiguas, el curandero se refería en su lenguaje esotérico al "vientre y a los pechos como a las siete cuevas" (Heyden: 1983; 108). La misma autora (113-114) dice que otra circunstancia en la cual va ligado el uso del temazcal, es que en su interior se efectuaba la ingestión ritual del Peyote, elemento que formó parte de la Micolatria (culto al hongo) pues bebiendo estos hongos a las personas alucinadas se les consultaban como especies de oráculos para cuantas enfermedades pretendían curar, y para cuantas cosas deseaban saber. El Peyote hasta donde se sabe tenía varios usos entre los antiguos por ser una planta cactácea de la cual se sacaba una droga bastante tóxica, a lo cual le atribuían poder de adivinación por los efectos alucinógenos.

Dice la misma autora (384) "El temazcalli o baño de vapor donde se purifican las parturientas, también se llama el XOCHICALLI, Casa Florida, que es la matriz de la Diosa Madre como YOALTICITL, en su aspecto de patrona de las parteras; al mismo tiempo es la "Casa Florida de Nuestro Señor (TOTECUYO)" (Sahagún: 1977; 115). Así que es otro símbolo del útero, asociado con un dios y una diosa".

c. Epoca Actual:

Leyenda y Mitos

En San Antonio Palopó los Cakchiqueles, tienen un mito que se re

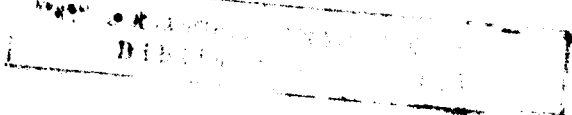

laciona con el temazcal y que es el mismo utilizado en el resto de Mesoamérica, relacionado con el Sol y la Luna (Redfield: 1945; 252).

Moedano (1977; 25), se refiere a las creencias de los Tlapanecos: el temazcal (konyé) ha surgido del lago pantanoso; Namá el primer lago en el que se halla el agua donde surge el género humano y del que nació el gérmen de todas las cosas. Esta relación mística y mítica define de una manera total el carácter eminentemente religioso del baño de vapor, puesto que su origen está en el agua.

Según Ichon (1973; 151) el dueño del horno del temazcal o del trapiche es una de las manifestaciones principales del dueño del fuego en esa zona al que llaman TAQSYOYUTTISKI TAQSJOYUTPUSKAT y que "...reside en el horno llamado XICLE...", o sea en el "Ombligo de la Tierra", el quinto punto cardinal, ya que el temazcal representa a la tierra.

Del espíritu guardián del temazcal, hay muchas tradiciones tanto escritas como orales, que se dan según las regiones y grupos étnicos, lo cierto es que el origen de éste como de su deidad están identificados directamente con el sexo femenino desde tiempos precolombinos, actualmente tales deidades en su mayoría son del panteón cristiano y de alguna forma se vinculan con la natalidad y el alumbramiento (Moedano: 1977; 30).

La figura o escultura de la diosa de los temazcales en muchos pueblos ha sido ~~sustituida~~ por una cruz hecha de madera, adobe, paja o rami-

tas de pirú, que se colocan también al frente o en lo más alto de la cúpula de la estructura, en una ceremonia que requiere la presencia de un padrino especial (Moedano 1977; 31).

Continuando con los Tlapanecos hay una leyenda que dice: dos gemelos vivían con una anciana cuyo esposo era un venado a quien los niños matan, le sacan la carne y lo rellenan de avispas, regresan a su casa y le dan la carne del venado a la anciana, quien busca a su marido y lo encuentra muerto, le habla y no le responde, ésta encolerizada golpea el cuerpo del venado, rompiéndole la pie, vuelve a su casa, reprende a los niños muy disgustada, éstos le preparan el temazcal y la invitan a entrar para que se cure, dentro del baño cierran la puerta y la dejan que se muera de calor y asfixia.

Antes de que todo esto ocurriera, le señalan su futura misión como deidad o espíritu protector del baño y de los recién nacidos, asimismo le atribuyen poderes benéficos como maléficos, de los que podrán hacer uso según la observancia o no de ofrendas. La simbología en cuanto a la rotura de la piel del venado, por los golpes que le dió la anciana y la consigüente salida de los insectos que le pican despiadadamente, encierra que la piel es el temazcal; las avispas, la cólera de la anciana, que debe transmitir su ponzoña a las enfermedades por medio de los aguijones y de esto las ofrendas para congraciarse con la anciana, para que ésta escuche al enfermo, para que sea restablecido del mal que le agueja. Los gemelos en sí, uno puede ser la representatividad del Sol y el otro de la Luna (Moedano: 1977; 33-45).

Doris Heyden (1983; 108), dice que la misma estructura del temazcal simbolizaba el vientre materno, su uso estaba unido al campo terapéutico con la aplicación de la herbología. Lo esotérico y lo higiénico eran parte de la medicina, limpiaba el cuerpo y el alma.

El uso de los temazcales y fuentes termales antiguamente le adjudicaban la protección de la Diosa Ixchéel esposa de Itzamná, diosa del parto y de los tejidos. El equivalente de dicha diosa en las culturas mexicanas es Temazcalteccí que quiere decir la Abuela de los baños y es representada por una mujer anciana con la cara pintada de dos colores, blanca arriba y negra por debajo de la nariz (Sahagún 1977; 33) y cuyo personaje es el que reproduce en la Lámina LXXVII del Códice Magliabecchi(1903) -véase Lámina No. 4 cuyo reverso tiene la siguiente leyenda alusiva:

"esta es una figura de los baños destes yndios que ellos llaman temazcale do tienen puesto un yndio en la parte que era abogado de las enfermedades y quando algún enfermo va a los baños ofreciánle y teñíanse el cuerpo de negro en veneración del ydolo que ellos llaman texcatepocatl que es una de sus mayores dioses...", al respecto de esta deidad (Moedano 1977; 8 y 9) refiere que hay error al confundir este personaje con Temazcalteci, ya que ambas coinciden en tener labios abultados de hule, en su mejilla un agujero, el mismo peinado y que difieren en una de la otra.

Encontramos una de origen tzutujil alusión sobre el temazcal que es similar a la de tlapanecos, en una pieza literaria del folklore guatemalteco, que se refiere al -origen de los temblores-, y que cita Ofelia Deleón

(1977; 174).

La mujer y sus nueve hijos:

"Había una mujer con nueve hijos muy jóvenes, ellos se iban a trabajar y un día cuando buscaban cangrejos por la orilla del lago, mandaron a su hermano menor a coger un cangrejo que estaba bajo una roca. El muchacho quedó preso debajo de la roca y allí quedó. Sus hermanos le dijeron que allí se quedaría toda la vida. Entonces el muchacho principió a mover la roca y hubo un temblor. Como resultado de esto, se dice que ese muchacho es el que produce los temblores hoy día.

Cuando los muchachos regresaron a su casa, la mamá les pregunta: -¿Dónde está tu hermanito? Quién sabe dijeron ellos?- Sabes que tu hijito es muy perezoso? El no trabaja. Al oír esto la madre principió a llorar. Los -hermanos se dieron ciertas obligaciones. El primogénito se cambió en sol. El segundo en la luna y así habían otras obligaciones para los otros también.

Una tarde cuando regresaron a casa, dijeron a su madre:

-Madre, prepáranos el baño de vapor. Pon leña -

en el fuego, porque vamos a bañarnos en temascal.

Su madre les creyó e hizo el fuego y cuando estaba listo les dice:

-Vayan hijos míos, el temascal está ya listo.

-Anda tú primero, le pidieron ellos y ella obedeció. Cuando la pobre mujer entró al baño de vapor ellos le cerraron la puerta y allí - murió.

Hoy día, cuando las mujeres entran al temascal, recuerdan a su abuela, una pobre mujer que entró un día y murió allí en el temascal".

Apartándonos un poco de la leyenda y la tradición oral, puede decirse que en la medicina tradicional se conceptualiza el origen de algunas enfermedades por causas ambientales, como es el síndrome calor-frío - factor que describe (Villatoro, 1983; 6-9) como importante en el proceso - dicotómico de salud-enfermedad, porque existe la concepción que el origen de éstas es el frío y se busca restablecer la salud por medio de calor y el sudor (fenómeno que se sale de la competencia de la medicina occidental). - La misma autora prosigue "El sistema calor frío involucra alimentos, enfermedades, y medicamentos que inciden directamente en el diagnóstico, tratamiento y prevención de un gran número de enfermedades". Para ejemplificar lo dicho anteriormente podemos mencionar que una persona que está bajo presión de altas temperaturas y cambia súbitamente al frío, se supone que está expuesta a un acceso febril de tipo respiratorio (catarro, resfrío), se le

achaca la complicación hacia un proceso pulmonar agudo (bronquitis crónica o neumonía), similar caso sucede con "...una mujer en período post-parto no debe tocar ningún tipo de aguja, pues le causará enfriamiento en la leche" (Op. cit.), ya que a los metales se les considera de efectos fríos al contacto con el organismo. Como también "...el embarazo es considerado como una enfermedad fría" por lo que estiman que "...un parto prolongado está dado por un desequilibrio entre el balance de caliente y frío (Hernández Barillas: 1979; 32).

Como se ha venido describiendo y a pesar del tiempo que ha transcurrido, los avances en la ciencia y la tecnología moderna en Guatemala, el baño de temazcal continúa siendo utilizado por un sector de la población, localizada generalmente en zonas frías o templadas del altiplano, manteniendo hasta la actualidad ciertos rituales mágicos, hoy día llamados "costumbres". Los nativos continúan la práctica de la tradición dejada por sus antepasados, que por citar algunos ejemplos, se mencionará que en el Departamento de Chimaltenango creen que la enfermedad del cuerpo es una substancia de origen sobrenatural, que se introdujo y que debe ser deshalojada por los medios usuales de eliminación corporal, para lo cual se utiliza el temazcal por la sudoración (Cosminski: 1977; 324-326). En otros casos se utiliza en la preñez y el alumbramiento en cantidad de 10 a 15 baños después del parto y en forma alterna, lo que contribuye a que haya mayor fluidez de leche, cicatrización de heridas y para la higiene de la parturienta, como a la curación de rasgaduras que pudiera sufrir la madre al alumbramiento (la medicina occidental identifica esto como episiorrafia y la suturación episiotomía).

El servicio de la comadrona en comunidades indígenas de Guatemala, goza de alto prestigio y es respetada por sus conocimientos tanto obstétricos como por su habilidad. Al nacer un niño la placenta debe ser enterrada bajo el piso del cuarto de tuj, y si el niño nace fuera de su hogar, la placenta es trasladada en un recipiente de barro, para ser colocada en su propio baño de vapor, para que en futuras ocasiones de enfermedad o crisis del infante, se puedan hacer oraciones en el lugar en el cual, según ellos la placenta vive, tiene tanta importancia el temazcal en las comunidades indígenas que al contraer nupcias construyen su propio baño y antes de poderlo utilizar tienen que romper la unión que creen existe en el baño materno, encantamiento que destruyen con efectuar un ritual especial.

El baño de temazcal, ha sido y sigue siendo una costumbre de antaoño en el alumbramiento, el cual tiene mucha importancia entre la cultura indígena, sobre todo cuando se trata de recibir al primer hijo; ello viene a elevar socialmente ante su comunidad la condición de los padres, colocando al individuo en plena madurez y afianzamiento de la unión matrimonial y que la infertilidad es una desdicha y motiva en muchos casos la disolución conyugal. Los rituales matrimoniales promulgan por la abundancia de los hijos (Bunzel; 1981; 140-151). La misma autora prosigue diciendo que el baño temazcal, también es aplicado en el tratamiento de enfermedades epidémicas como viruela, influenza, disentería y sarampión, enfermedades que azotan a personas justas e injustas, por tanto son "Enviadas por Dios", y tratadas con el baño de temazcal, conjuntamente con la aplicación de técnicas semimágicas, medicaciones, purgas y eméticos porque si el mal no sale del enfermo,

éste muere (Op. cit.). Según las creencias las bacterias y microbios no deben sentirse a gusto con la temperatura que alcanza dicho baño.

Franz Termer (1957; 125), refiere que en San Martín Chile Verde y otros pueblos en el valle de Quezaltenango, aún efectúan la costumbre que al construir un baño de CHUJ -así llamado en habla MAM- entierran bajo el piso del baño una figurita elaborada en barro llamada GUTZLEPES, costumbre también usada desde épocas remotas.

Otro ejemplo peculiar lo tenemos en los pueblos del Atitlán donde el temazcal tiene gran utilidad, en San Pedro La Laguna, en 1941, contaban con 31 baños, cada baño era utilizado por un promedio de siete a ocho -familias vecinas (Paúl; 1959; 121). En San Lucas Tolimán, la presencia de 91 temazcales, nos indica que el 96% de los hogares de indígenas aún conservan el uso del temazcal. Algunos ladinos informan de su uso ocasionalmente después del parto y con ciertas prácticas curativas (Woods, 1966: 220-228).

En Santa Cruz La Laguna, el temazcal sigue siendo utilizado como baño higiénico y generalizado, ninguno de sus habitantes usa aguas del -lago con ese fin. Estos pueblos conservan mucho de sus creencias mágicas -que prevalecen desde los años que siguieron a la conquista (Rojas Lima: 1968 280-282).

Los baños de vapor indígena actuales, cuentan con modalidades primitivas de construcción, las que pueden ser obserbadas entre los Quichés Names, Cakchiqueles y Zutujiles. Es muy común su hechura en forma de iglú

o casitas circulares hechas de madera y de tierra. En Baja Verapaz, San -
Cristóbal Tactic, San Marcos estas estructuras son parcialmente enterradas.

Existe un trabajo muy interesante cuya publicación saldrá en -
breve, sobre Salud Materno Infantil, que se relaciona con el conocimiento,
actividades y percepciones propias de una comunidad indígena del grupo Qui-
ché, de Río Hondo San Marcos, estudio financiado por el Instituto Nutricio-
nal de Centro América y Panamá (Villatoro, Elva Marina, comunicación perso-
nal), investigación que trató minuciosamente 17 familias, de las entrevis-
tas resultó que 16 madres han dado a luz dentro del temazcal, que es una -
costumbre del lugar. Tienen la concepción que el niño debe nacer dentro -
del baño para que no sufra el cambio de ambiente.

Además el baño de vapor es recurso medicinal en tratamiento de
enfermedades respiratorias, -siempre que no exista fiebre-, enfermedades -
gástricas (consideradas algunas que son frías), en las que en el curso del
baño le dan al paciente masajes abdominales.

De uso en el cuidado pre-natal desde el 6o. mes de embarazo, -
en el alumbramiento, la comadrona entra al baño con la embarazada para dar-
le sus masajes en el abdomen y ponerle su pomada, con el objeto de calentar
la matriz para que el alumbramiento acontezca sin problemas, la temperatura
que alcanza el baño no es alta, para así no debilitar a la madre ni al niño.
En los cuidados posnatales el baño continua siendo utilizado 8 días después
del parto, en días alternos dos veces a la semana durante el lapso de dos -

meses.

Para calentar el baño se hace preciso leña de pino y encino, utilizando de un promedio de entre 15 a 20 leños, lo que presenta ser una contribución a la deforestación del país, ya que son personas que no están educadas a la preservación ni al incremento forestal.

Según información personal de la Licenciada Elva Marina Villatoro, en Santiago Atitlán, el temazcal no es utilizado para el alumbramiento.

En San Antonio Palopó, ocupan como temazcal una cueva pequeña cavada entre la pared de una roca volcánica (Virky; 1967; 71-84).

El Doctor Saul Hernández Barillas (1979; 37 y 40) dice que: en el municipio de Chiché Departamento del Quiché, la comadrona en sus rezos - por recibir al recién nacido exclama "tezat cawil di mundo" -te ordeno que vengas al mundo-, seguidamente del alumbramiento "esperan un par de horas - para efectuar el baño de temascal".

Como hemos visto anteriormente el uso del baño de vapor es generalizado en las tierras altas de Guatemala, por lo que fué necesario elaborar una encuesta para poder saber como se continúa aprovechando este recurso tradicional.

Como información adicional al tema se pudo detectar a groso modo

respecto a la estructuración del tuj moderno, que es de la siguiente manera:

Estructuras pequeñas de fabricación de adobe (material tierra mojada o barro) el tamaño oscila entre 1.5 metros hasta 4.00 metros de diámetro según sea el grupo familiar, la altura es de 1.00 hasta 2.00 metros, la puerta de entrada es de 70 a 80 centímetros, muy parecida a la puerta de los hornos domésticos de pan, cuya amplitud únicamente permite entrar a la cámara del baño en cuatro pies, en la parte opuesta a la puerta, está ubicado el hornillo con boca pequeña hacia afuera, es el lugar donde se efectúa la quema de leña especial que no haga humo y que deje brazas, el techo en su mayoría son de cúpula cerrada, en cuya circunferencia hay un agujero que tiene la función de ventilar la pequeña sala del humo que entra al quemarse la leña. El piso es de tierra, con ligera convexura y desnivel hacia la salida que permite fácilmente la evacuación de líquido, además de este ligero declive se observa en el piso un agujero que tiene la función de desagüe. (véase lámina 11).

En el tuj se puede observar que los usuarios utilizan paja fina para no erocionarse el cuerpo, en otros se ve el uso de alfombras de lana o ponchos, trozos de madera con tablas para tomar el baño acostado, otros con bancos pequeños de madera, estos aditamentos se usan al rededor del hornillo para mejor aprovechamiento del vapor. La puerta está elaborada de brines y ponchos para retener por más tiempo el vapor. Algunos usuarios utilizan agua caliente dentro de la cámara de vapor, y otros fuera de ella, otros usan agua generalmente tibia, y en otros casos la usan fría.

La encuesta mencionada fué pasada a cien personas del Hospital - Roosevelt y en un pueblo del occidente de la República, corresponde la muestra al 50% a personas indígenas y el restante 50% a ladinos, ambos grupos - pertenecientes al altiplano de la república, a fin de tener idea real de esta costumbre en la actualidad. Para esta tarea se contó con la colaboración de varias trabajadoras Sociales a quienes también interesaba el tema. El resultado revela que el baño es conocido por la mayoría de la muestra tomada. (véase lámina 10).

Los resultados globales de la encuesta son expuestos a continuación y podemos afirmar que el temazcal continúa siendo utilizado en Guatemala, - perdiendo en parte su carácter mágico ritual, pasa a ser un recurso preventivo y curativo en algunas enfermedades con la colaboración de la herbología (se ve frecuencia del uso de hierbas en especial de la chilca), es utilizado en clima templado y frío y tal elemento está adquiriendo mayor interés por parte de grupos no indígenas.

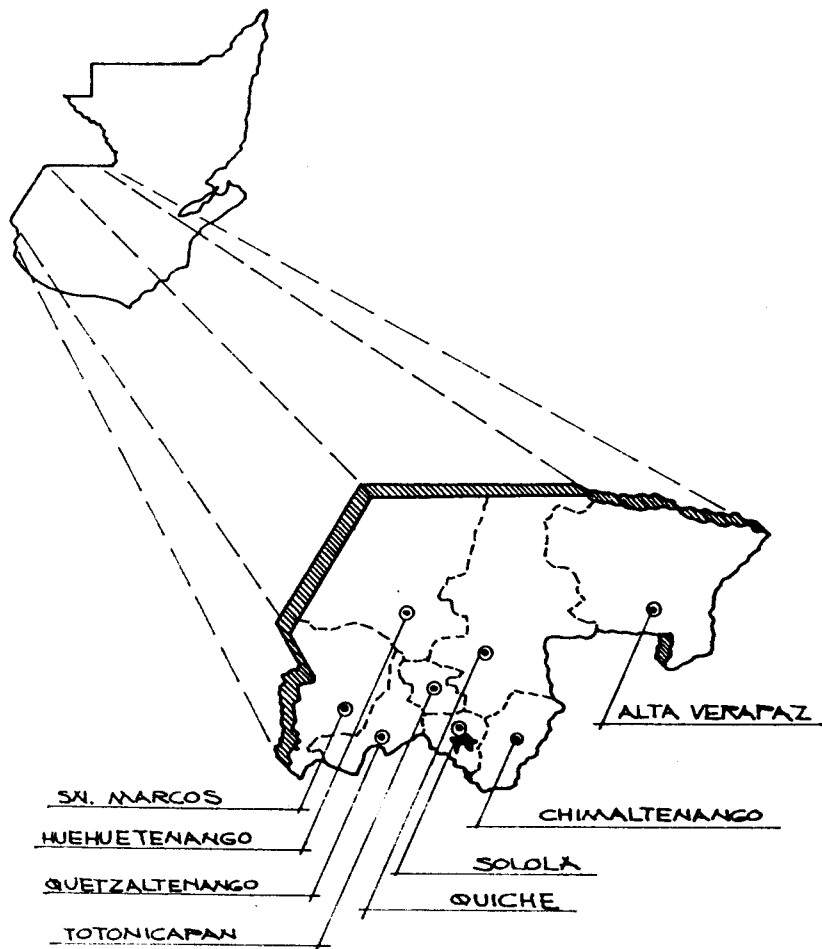

USO DE TEMAZCAL
ALTIPLANO DE GUATEMALA
 * ENTREVISTAS

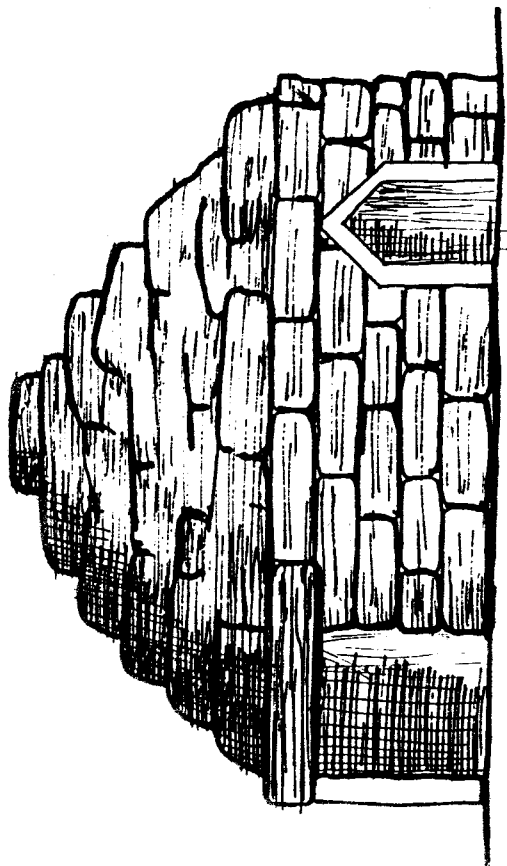

TEMAZCAL MODERNO
AREA QUICHE

LAMINA 11

CALCO PAULINO MORALES

ENCUESTA SOBRE EL USO TRADICIONAL DEL TEMAZCAL

NOMBRE: _____ EDAD: _____

ORIGEN: _____

CONOCE EL TEMAZCAL? SI _____ NO _____

QUE FORMA TIENE SU CONSTRUCCION?

QUE MATERIAL DE CONSTRUCCION OBSERVO? _____

CON QUE OBJETO HIZO USO DE TAL BAÑO? _____

OBSERVO ALGUN RITUAL QUE SE EFECTUE AL BAÑO? _____

PUEDE REFERIRSE AL GUARDIAN DEL BAÑO SEGUN LAS CREENCIAS? _____

COMO PRODUCEN EL VAPOR: _____

ELEMENTOS QUE UTILIZA EL BAÑO DENTRO DEL RECINTO? _____

USAN HIERBAS EN EL BAÑO? _____ CUALES _____

PARA QUE CASOS _____

TIEMPO APROXIMADO QUE TARDA EN EL BAÑO: _____

CUANTAS VECES ENTRA A LA CAMARA DE VAPOR: _____

DESPUES DE LA SUDORACION, USAN AGUA FRIA O CALIENTE _____

CUANTAS PERSONAS ENTRAN AL BAÑO SIMULTANEAMENTE? _____

QUE SABE DEL USO DE ESTOS BAÑOS DESDE CUANDO LO VIENE UTILIZANDO

OBSERVACIONES: _____

V. ENCUESTAS SOBRE EL USO DEL TEMAZCAL EN GUATEMALA:

Para finalizar el estudio arqueológico al que se refiere el presente estudio, se hizo imprescindible recurrir, además de los datos ya reportados a efectuar una encuesta, basada en los siguientes postulados.

a. Objetivos:

Poder determinar cómo llega a la actualidad la reminiscencia precolombina de uso del temazcal o baño de vapor; de las creencias y prácticas que giran alrededor de éste, tanto entre la población indígena y ladina del altiplano de Guatemala.

1. Muestra:

La muestra consistió en el procesamiento de un mínimo de cien entrevistas pasadas entre pacientes de la Consulta Externa del Hospital Roosevelt, la mayoría de ellos provenientes de Departamentos del altiplano, también se pasaron un 20% de las mismas en el municipio de Zacualpa, Depto. de El Quiché.

En todo momento se trató de que las encuestas fueran pasadas de la siguiente forma: 50% población indígena y 50% población ladina, a fin de conocer el pensamiento actual de ambos grupos.

La muestra fué limitada por diversas razones, entre ellas la imposibilidad de trabajar con todos los sujetos de una determinada población o universo. Atendiendo a ello se hizo necesario tomar sólo sujetos de ambos grupos procedentes del altiplano de la po-

blación y estos constituyeron la muestra, fué una tarea difícil tanto en la planificación, desarrollo de la misma como en la tabulación de datos.

2. Participantes:

La sustentante contó con la valiosa y estrecha colaboración de - dos trabajadoras sociales de la Institución referida y de tres - alumnas en práctica de la Escuela de Servicio Social como de la orientación de un Sociólogo, a quienes interesaba la encuesta dá do al tema.

3. Instrumento de Investigación:

Para poder llenar nuestro propósito en esta investigación se ela boró un formulario-encuesta, el cual incluye en su estructura dos tipos de preguntas, cerradas y abiertas, con todo lo concerniente al uso del baño de vapor indígena, para lograr más identifica ción del informante con relación al tema. La aplicación del for mulario-encuesta se realizó mediante entrevistas individual para obtener resultados válidos y confiables.

4. Recolección y Tabulación de Datos:

Cada formulario-encuesta fué aplicado a cada paciente selecciona do y proveniente del altiplano en forma independiente a cada uno, salvándose como es natural los obstáculos que implicaron el tra bajo de esta investigación. Después de aplicado, se procedió a

la depuración del material recolectado, es decir, anular aquellos formularios que no llenaban los requisitos exigibles para la encuesta. Se efectuó la tabulación parcial y total de los dos grupos tomados en cuenta para la muestra, obteniendo así información correspondiente tanto del grupo Indígena como del Ladino.

b. Resultados:

Podemos afirmar que la población guatemalteca, mantiene creencias y prácticas tradicionales de uso generalizado, que revelan particularidades muy significativas en cada grupo étnico y social, el caso del baño de vapor, es uno de los tantos que existen y que según creencias mantiene una buena salud.

Arqueológicamente estamos demostrando cómo un cúmulo de actividades, han sido producto de una civilización ya extinta, mediante la transmisión de generación en generación, hoy aún existe la costumbre entre un gran sector de la población del uso del baño de vapor, que es utilizado como higiene y único recurso médico de algunos lugares y para el alivio de sus necesidades físicas, mentales como espirituales.

Esperamos que estudios arqueológicos posteriores, revelen parte del conocimiento ancestral, que nos ayuden a conocer y comprender de mejor manera los factores culturales del país, los que contando con la ayuda de la tecnología moderna serían de más provecho.

Como se ha mencionado el 100% de la muestra, corresponde a personas de los diferentes departamentos del altiplano de Guatemala - así:

El 53% de los encuestados corresponde a sexo femenino el 47% al sexo masculino.

Las edades de los encuestados oscila entre los 15 a 90 años.

DEL GRUPO INDIGENA: 50 = 100%

Entre este grupo se entrevistó a 30 personas de sexo femenino y 20 masculino, comprendidas entre 15 a 35 años = 19, entre 35 y - 65 años = 29 personas y de 66 a más años 2 personas.

Pregunta No. 1

Conoce el Temazcal? toda la muestra responde afirmativamente.

Pregunta No. 2

Qué forma tiene la estructura del temazcal?

Según las respuestas se pudo deducir tres formas estructurales - del baño de vapor temazcal.

Copuliforme = 35, Cuadrangular = 14 y Rectangular = 1

Pregunta No. 3

Material de construcción del baño:

Se efectuó la separación de tres grupos así: Adobe y Piedra 28, lodo y piedra 20 y adobe y madera 2.

Pregunta No. 4

Finalidad del uso del baño de Vapor? a lo que respondieron así: fines higiénicos 28, fines terapéuticos 13 y para uso de parto - tanto en el pre y post natal 9 personas.

Pregunta No. 5

Ritual que se efectúa en el baño?

Estas respuestas presentan ambigüedad, no son concretas sin embargo puede deducirse que 3 personas responden efectuar ritual en el baño y 46 lo desconocen.

Pregunta No. 6

Guardían del Baño?

En las respuestas las 50 personas son afirmativas, pero no precisan deidad con respecto al guardían del baño.

Pregunta No. 7

Formas de producción de vapor?

En estas respuestas 49 personas responden producir el vapor de baño, por calentamiento de piedras al contacto con el agua y una (1) persona informa hacer uso del vapor que expulsa un cerro, el cual es aprovechado para utilidad del temazcal.

Pregunta No. 8

Dentro de la cámara de vapor qué accesorios utiliza?

Bancos de madera y olla para el agua 23, camas de madera y ollas para el agua 11, tablas y olla para el agua 14, que no utilizan ningún accesorio 2.

Pregunta No. 9

Usan Hierbas?

Respuestas afirmativas 48 y negativas 2

Pregunta No. 10

Para qué casos usan hierbas?

"En todos los casos", así responden los 50 entrevistados.

Pregunta No. 11

Tiempo que permanecen recibiendo el vapor?

De 15 a 30 minutos 40, y 10 personas de 30 a más tiempo.

Pregunta No. 12

Cuántas veces entra en la cámara de vapor durante el baño?

Responden 38 personas que entran más de una vez y 12 personas - que sólo entra una vez.

Pregunta No. 13

Después de sudar usan agua?

45 personas son las que utilizan agua después de someterse a la sudoración y 5 personas no usan agua después de salir del baño.

Pregunta No. 14

Cuántas personas entran simultáneamente al baño?

Las 50 encuestas responden ser más de 2 personas las que utilizan el baño.

Pregunta No. 15

Desde cuándo utiliza este baño?

Toda la muestra responde utilizar el temazcal desde la infancia y que tales baños son muy antiguos.

OBSERVACIONES:

Se unificó las observaciones en base a lo que respondió cada informante, dentro de las cuales hubo observaciones muy parecidas.

GRUPO No. 2

L A D I N O S

I N T E R R O G A N T E S PLANTEADAS	Abs Muestra	Sexo		Edades			P r o c e d e n c i a							
		Femenino	Masculino	15-35	36-65	66+	Quiche	Quetzal	Huehne	Sacatep	Solola	Cobán	Toto.	San Marcos
1) CONOCE EL TEMAZCAL	50	23	27	9	36	5	23	16	4	2	1	1	2	1
2) FORMAS DEL TEMAZCAL CUPULA	50	8	6	0	10	5	15	8	4	1	1	1	2	1
CUADRADO	50	14	19	9	21	0	5	5	0	1	0	0	0	0
RECTANGULAR	50	1	2	0	5	0	3	3	0	0	0	0	0	0
3) MATERIAL CONST. ADOBE-PIEDRA	50	0	0	0	0	0	0	0	0	0	0	0	0	0
LODO-PIEDRA	50	23	27	9	36	5	23	16	4	2	1	1	2	1
ADOBE-MADERA	50	0	0	0	0	0	0	0	0	0	0	0	0	0
4) USO POR FINES HIGIENICOS	50	0	0	0	0	0	0	0	0	0	0	0	0	0
TERAPEUTICOS	50	10	27	2	18	5	5	6	1	0	0	0	0	0
PARTO	50	13	0	7	18	0	18	10	3	2	1	1	2	1
5) RITUAL DEL BAÑO SI	50	5	0	0	5	0	5	0	0	0	0	0	0	0
DESCONOCE RITUAL	50	18	27	9	31	5	18	16	4	2	1	1	2	1
6) GUARDIAN DEL BAÑO	50	23	27	9	36	5	23	16	4	2	1	1	2	1

GRUPO No. 1

I N D I G E N A S

I N T E R R O G A N T E S P L A N T E A D A S	Abs Muestra	Sexo		Edades				P r o c e d e n c i a						
		Femenino	Masculino	15-35	36-65	66+	Quiché	Quetzal	Iuehne	Sacatep	Solola	Cobán	Toto.	San Marcos
7) PRODUCCION DE VAPOR PIEDRAS	50	27	20	17	25	2	27	10	2	3	2	1	1	1
VAPOR NATURAL	50	1	0	1	0	0	0	1	0	0	0	0	0	0
HIRVIENDO AGUA	50	2	0	1	4	0	0	0	0	0	0	0	0	2
8) INTERIOR CAVARA CON Barroco-Olla	50	13	10	9	13	1	13	3	1	2	2	1	0	1
CAMAS-OLLA	50	7	4	0	11	0	6	1	1	1	0	0	1	1
TABLAS-OLLA	50	9	5	8	5	1	7	6	0	0	0	0	0	1
NADA	50	1	1	2	0	0	1	1	0	0	0	0	0	0
9) USO DE HIERBAS EN EL BAÑO SI	50	28	20	17	29	2	25	11	2	3	2	1	1	3
NO USA HIERBAS	50	2	0	2	0	0	2	0	0	0	0	0	0	0
10) PARA QUE CASOS USA HIERBAS:														
11) DURACION DEL BAÑO 15-30 minut.	50	23	17	15	27	1	23	9	2	3	2	1	1	2
31 a más'	50	7	3	4	2	1	4	2	0	0	0	0	0	1
12) CUANTAS VECES ENTRA EN CAVARA DE VAPOR (una sola vez)	50	30	20	38	10	2	27	11	2	3	2	1	1	3
(Más de una vez)	50	30	20	19	29	2	25	11	2	3	2	1	1	3

INTERROGANTES PLANTEADAS	Abs. Muestra	Sexo		Edades			Procedencia							
		Femenino	Masculino	15-35	36-55	66+	Quiché	Quetzal	Huehue	Sacatep.	Solola	Cobán	Toto.	San Marcos
13) DESPUES DE SUDAR USA AGUA:	50	23	27	9	36	5	23	16	4	2	1	1	2	1
NO USA AGUA:		0	0	0	0	0	0	0	0	0	0	0	0	0
14) SIMULTANEAMENTE ENTRAN MAS - DE DOS PERSONAS AL BAÑO	50	23	27	9	36	5	23	16	4	2	1	1	2	1
15) UTILIZAN EL BAÑO DESDE INFANCIA	50	23	27	9	36	5	23	16	4	2	1	1	2	1

G R A F I C A N o . 1 .
GRUPO INDIGENA Y LADINO: FRECUENCIA BAÑO DE VAPOR.

MUESTRA 100 personas

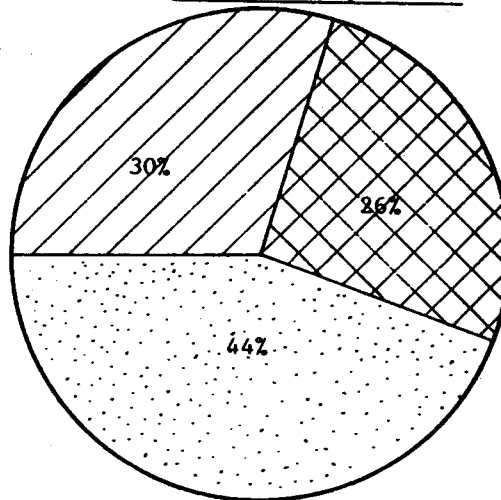

USO POR PARTO:	44 personas = 44%
USO POR HIGIENE:	30 personas = 30%
USO TERAPEUTICO:	26 personas = 26%
TOTAL PERSONAS:	100 = 100%



USO POR HIGIENE



USO TERAPEUTICO



USO POR PARTO

GRUPO LADINO: 50 - 100%

En este grupo se entrevistó 23 sexo femenino y 27 sexo masculino, comprendida la muestra entre las edades de 15 a 35 años 9 personas de 36 a 65 años, 36 personas y 66 a más años 5 personas.

Pregunta No. 1

Conoce el Temazcal?

Las 50 personas conocen el baño de temazcal.

Pregunta No. 2

Qué forma tiene la estructura del temazcal?

Cúpula 14 personas, Cuadrangular 33 personas y Rectangular 3 personas.

Pregunta No. 3

Material de construcción del baño?

Construcción de adobe y piedra 50 personas.

Pregunta No. 4

Finalidad del uso del baño de vapor?

Utilidad como higiene 37 personas, con fines terapéuticos 13 personas y para el parto 0.

Pregunta No. 5

Ritual que se efectúa en el baño?

Son 5 personas las que responden que sí hay un ritual de él, pero no explica en concreto en qué consiste el ritual y 45 personas que desconocen el ritual.

Pregunta No. 6

Guardían del baño?

Las 50 entrevistas manifiestan desconocer lo relacionado con una deidad del baño.

Pregunta No. 7

Formas de producir el vapor?

Los 50 informantes refieren la técnica del calentamiento de piedras al contacto con el agua para producir vapor.

Pregunta No. 8

Dentro de la cámara de vapor qué accesorios utiliza?

Responde a bancos de madera y ollas, 29 personas y al uso camas de madera y ollas para el agua 21 personas.

Pregunta No. 9

Usan hierbas?

Las 50 entrevistas responden que sí utilizan hierbas en todos los casos.

Pregunta No. 10

Para qué casos usan hierbas?

En todos los casos usan las hierbas respuesta de las 50 encuestas.

Pregunta No. 11

Tiempo que permanecen recibiendo el vapor?

Toda la muestra es decir las 50 personas manifiestan estar dentro del baño de 15 a 30 minutos.

Pregunta No. 12

Cuántas veces entra en la cámara de vapor durante el baño?

Las 50 respuestas manifiestan que una sola vez.

Pregunta No. 13

Después de sudar usan agua?

Las 50 entrevistas manifiestan el uso de agua después de la sudoración.

Pregunta No. 14

Cuántas personas entran simultáneamente al baño?

Todos coinciden ser más de dos personas las que utilizan al mismo tiempo la cámara de vapor.

Pregunta No. 15

Desde cuándo utiliza este baño?

Desde hace mucho tiempo, así manifiestan las 50 personas.

OBSERVACIONES:

Se unificaron a continuación por las razones ya expuestas.

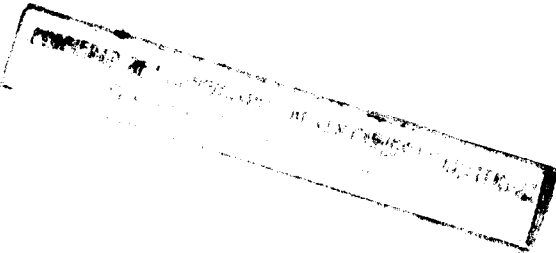

I N T E R R O G A N T E S PLANTEADAS	Abs Muestra	Sexo		Edades			P r o c e d e n c i a							
		Femenino	Varonil	15-35	36-65	66+	Quiché	Quetzal	Huehne	Sacatep	Solola	Cobán	Toto.	San Marcos
1) CONOCE EL TEMAZCAL	50	30	20	19	29	2	27	11	2	3	2	1	1	3
2) FORMAS DEL TEMAZCAL CUPULA	50	20	15	13	21	1	14	10	2	2	2	1	0	2
CUADRANGULO	50	9	5	6	8	0	12	1	0	1	0	0	1	1
RECTANGULO	50	1	0	0	0	1	1	0	0	0	0	0	0	0
3) MATERIAL CONSTRUC, ADOBE-PIEDRA	50	17	11	12	14	1	12	7	1	2	1	1	1	3
LODO-PIEDRA	50	12	8	6	13	1	15	3	1	1	0	0	0	0
ADOBE-MADERA	50	1	1	1	2	0	0	1	0	0	1	0	0	0
4) USO POR FINES HIGIENICOS	50	14	14	12	16	0	16	8	1	1	1	1	0	1
TERAPEUTICO	50	7	6	4	8	1	8	2	1	1	0	0	0	0
PARTO	50	9	0	3	5	1	3	1	0	1	1	0	1	2
5) RITUAL DEL BAÑO SI	50	2	1	1	2	0	1	0	1	0	1	0	0	0
DESCONOCE RITUAL	50	28	19	18	27	2	26	11	1	3	1	1	1	3
6) GUARDIAN DEL BAÑO	50	30	20	19	29	2	27	11	2	3	1	1	1	3

GRUPO No. 2

L A D I N O S

I N T E R R O G A N T E S PLANTEADAS	Abs Muestra	Sexo		Edades			P r o c e d e n c i a							
		Fuero	Mucillo	15-35	36-65	66+	Quiche	Quetzal	Huehue	Sacatep	Solola	Coban	Toto.	San Marcos
7) PRODUC. DE VAPOR PIEDRAS IN-CANDESC.	50	23	27	9	36	5	23	16	4	2	1	1	2	1
VAPOR NATURAL	50	0	0	0	0	0	0	0	0	0	0	0	0	0
HIRVIENDO AGUA	50	0	0	0	0	0	0	0	0	0	0	0	0	0
8) INTERIOR CAMARA CON BANDS-OLLA	50	12	17	5	18	5	12	8	4	2	1	1	2	0
CAMAS-OLLA	50	11	10	4	18	0	11	8	0	0	0	0	0	1
TABLAS-OLLA	50	0	0	0	0	0	0	0	0	0	0	0	0	0
NADA	50	0	0	0	0	0	0	0	0	0	0	0	0	0
9) USO DE HIERBAS EN EL BAÑO SI	50	23	27	9	36	5	23	16	4	2	1	1	2	1
NO USA HIERBAS	50	0	0	0	0	0	0	0	0	0	0	0	0	0
10) PARA QUE CASOS USA HIERBAS	50	0	0	0	0	0	0	0	0	0	0	0	0	0
11) DURACION DEL BAÑO 15-30 Min.	50	23	27	9	36	5	23	16	4	2	1	1	2	1
de 31- y más Minut.	50	0	0	0	0	0	0	0	0	0	0	0	0	0
12) CUANTAS VECES ENTRA EN LA CAMARA DE VAPOR (1 sola vez)	50	23	27	9	36	5	23	16	4	2	1	1	2	1
más de una vez	50	0	0	0	0	0	0	0	0	0	0	0	0	0

GRUPO No. 1

I N D I G E N A S

I N T E R R O G A N T E S PLANTEADAS	Abs Muestra	Sexo		Edades			P r o c e d e n c i a								
		Femenino	Masculino	15-35	36-65	66+	Quiché	Quetzal	Huehue	Sacalep.	Sololá	Cobán	Toto.	San Marcos	
13) DESPUES DE SUDAR USA AGUA:	50	26	19	15	28	2	27	9	2	2	3	1	1	1	3
NO USAN AGUA	50	4	1	4	1	0	0	2	2	0	1	0	0	0	0
14) SIMULTANEAMENTE ENTRAN MAS DE "1/2 personas" al baño.	50	30	20	19	29	2	27	11	2	3	2	1	1	3	
15) UTILIZAN EL BAÑO DESDE INFAN CIA	50	30	29	19	29	2	27	11	2	3	2	1	1	3	

G R A F I C A No. 2GRUPO INDIGENA:

MUESTRA: 50 personas

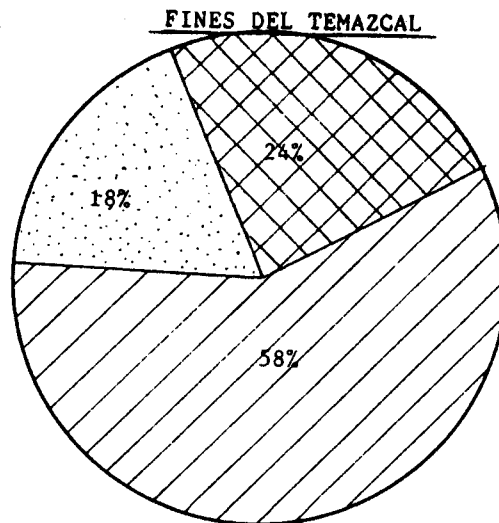

USO POR HIGIENE:	= 29 personas	58%
USO TERAPEUTICO:	= 24 personas	24%
USO POR PARTO:	= 9 personas	18%
TOTAL PERSONAS:	= 50	100%



USO POR HIGIENE



USO TERAPEUTICO



USO POR PARTO

94

G R A F I C A No. 3

GRUPO LADINO: FINES DE BAÑO DE VAPOR

MUESTRA: 50 personas

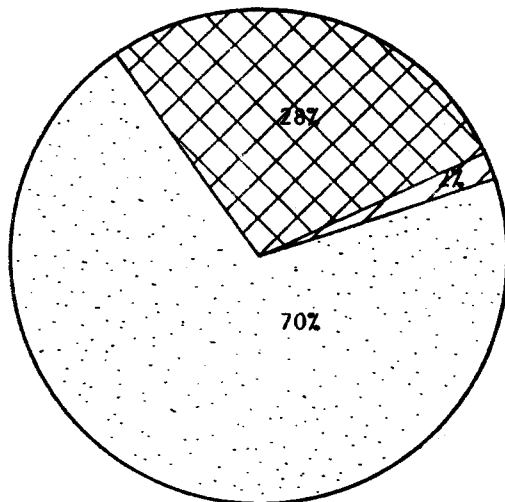

USO POR PARTO:	=	35 personas	=	70%
USO TERAPEUTICO:	=	14 personas	=	28%
USO POR HIGIENE:	=	1 personas	=	2%
TOTAL:	=	50 personas	=	100%

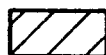

USO POR HIGIENE



USO TERAPEUTICO



USO POR PARTO

C. OBSERVACIONES:

Las encuestas incluyeron observaciones, algunas de las cuales - las efectuó el propio informante y otras la persona que encuestó.

Dentro la muestra de 100 que se tomó como base, hubo observaciones homogéneas, sin embargo si fué posible extraer 17 diferentes opiniones tanto indígenas como de ladinos, las cuales se exponen a continuación:

10. A las parturientas tanto ladinas como indígenas, después del baño le dan a beber una cerveza negra hervida, con rapadura y canela a fin de aumentar el caudal de leche para el infante, otras beben chocolate, atole de plátano de masa u otras bebidas calientes.
20. Los indígenas del altiplano, dicen haber usado el baño temazcal desde su niñez, y que es su baño habitual.
30. Otros afirman que el baño sólo es utilizado para curaciones como reuma y resfríos, etc.
40. Una informante ladina de el Quiché, dice que ha observado que lo utilizan tanto ladinos como indígenas.
50. Otra informante ladina, quien "se recuerda" haber entrado una vez al baño, dice que esto sólo son utilizados por los indígenas ya que no utilizan otra clase de baño.

60. Varias personas indígenas dicen haber utilizado el baño porque - así son las costumbres del pueblo.
70. Una informante indígena dice que "...con el uso del temazcal las mujeres indígenas vivieron de 90 a 125 años y no conocieron enfermedad de la matriz o cáncer. Ahora con la tecnología moderna de los partos la gente que vive en la ciudad a los 35 años tienen estos problemas, mientras que las mujeres que viven en las aldeas, lejos de la ciudad y los hospitales, pero que usan el temazcal son sanas..."
80. Los informantes ladinos dicen que lo utilizan exclusivamente las mujeres indígenas, después del parto para que venga bastante leche.
90. Algunas personas encuestadas ladinas creen que el temazcal es - "...un medio adecuado para la proliferación de agentes infectantes, principalmente de la piel, facilita la transmisión indirecta."
100. Un informante indígena dice que "...antes estos baños eran más comunes entre los naturales, todos tenían uno en su casa, ahora es raro el que la tiene, algunos cobran caro por alquilarlo".
110. Una informante indígena dijo que había nacido dentro del baño.
120. Otra informante indígena dice que los hombres no les gusta el baño porque evita los hijos.

- 13o. Un ladino de Quezaltenango dice que él utilizó un temazcal natural, ya que éste estaba construido cerca de un "Cerro Quemado", del cual brota un respiradero del volcán, de esa forma hacen el temazcal un baño de vapor natural.
- 14o. Lo mismo informa una persona ladina de Amatitlán, donde dice - que cerca del Relleno hay un lugar llamado "Los Temazcales", el cual utilizan como tal, con vapor natural del lago.
- 15o. Una informante indígena dice que el baño cura varias enfermedades o bien se utiliza "...simplemente para mantener el cuerpo limpio de impurezas".
- 16o. Una indígena de Tajumulco San Marcos, dice "...en mi pueblo se usan estos baños con frecuencia ya que no hay médico a la mano... es nuestra medicina", la misma persona dice que su familia lo - usa cada ocho días. Ponen la leña desde temprano para que se caliente y el baño produzca más vapor, lo utilizan por la tarde, - después del baño se meten a la cama. Cuando el baño es tomado - en la mañana permanecen 2 ó 3 horas dentro de una habitación fuera del baño para no resfriarse, ni exponer el cuerpo a corrientes frías.
- 17o. Una comadrona empírica de Zacualpa (Quiché) muy valiosa como informante, de 90 años de edad dice que ella receta el tuj a las - parturientas. Declaró además que tiene gran facilidad para construir los temazcales en su comunidad con lodo y piedra, y que -

éstos no son de alto costo. Agrega que atiende cuando menos un parto diario y que es ampliamente conocida en todo el pueblo, dado a los cuidados del parto como para tratamientos de enfermedades que adolecen sus pacientes, y que entre estos cuenta con numerosos ladinos que le "tienen fé".

VII CONCLUSIONES:

- 1o. Con respecto al origen del baño de vapor, ninguna de las teorías planteadas son contundentes porque no tienen el suficiente número de pruebas y argumentos valaderos para fundamentar las investigaciones futuras, podrán plantear nuevas hipótesis.
- 2o. El uso terapéutico del baño de vapor tipo "Sauna" al cual pertenece el temazcal, es una costumbre de gran antigüedad y ampliamente difundida tanto en el Norte de Europa como en América.
- 3o. El uso del temazcal viene desde época pre-hispánica y a pesar de este largo tiempo y al sometimiento e influencia de la cultura occidental, el tuj continúa siendo utilizado como un valioso recurso terapéutico, en especial en la mujer en período menstrual, en el proceso del embarazo, parto y cuidados postnatales.
- 4o. Después de la conquista, las formas arquitectónicas del temazcal continúan siendo las tradicionales, tales como rectangulares, circulares, cónicas y mixtas, con techo plano de una o dos aguas y de bóveda.
- 5o. Actualmente el uso del temazcal, tiene gran importancia en las zonas de clima templado y frío con propósitos terapéuticos, higiénicos y quizás de placer de reunión social y a otro tipo de situaciones eventuales, habiendo perdido aparentemente su sentido mágico-religioso.

60. La Arqueología continúa demostrando el surgimiento de nuevas estructuras de temazcal en sitios arqueológicos de magnitud y cronología.
70. El aparecimiento de estructuras que corresponden al temazcal en excavaciones arqueológicas, revelan que fue un recurso de gran importancia, usándose posiblemente con tres propósitos fundamentales: religioso, ceremonial y terapéutico.
80. Las investigaciones arqueológicas han demostrado que los temazcales están asociados a estructuras importantes en los centros ceremoniales. Se ha observado por ejemplo una clara relación entre juego de pelota y baño de vapor.
90. Los numerosos hallazgos arqueológicos de temazcales y la actual vigencia y funcionalidad del mismo, demuestran la estrecha relación que debe existir entre los estudios arqueológicos y los antropológicos.
100. El temazcal es un valioso recurso en la medicina tradicional.

VII RECOMENDACIONES:

- 1o. Es deber del científico social respetar este tipo de tradiciones en nuestro país.
- 2o. Las investigaciones arqueológicas deberían poner más atención en las excavaciones, a fin de poder recolectar más datos acerca del temazcal, y poder continuar así con estudios más profundos sobre el tema.
- 3o. El Arqueólogo-Antropólogo debe de dar la importancia del caso, si dentro de sus investigaciones hubiesen rastros de vestigios o usos del temazcal, según el contexto de que se trate.
- 4o. Enseñar a la niñez que es el futuro del país, la conveniencia de la preservación forestal para el ambiente, dando a conocer técnicas elementales para mantener el equilibrio ecológico, ya que el tuj no es una causa fundamental para la deforestación, pero si es un contribuyente a ella.
- 5o. Comprobar con investigaciones específicas, si existe acumulación de gases tóxicos dentro del tuj que puedan disminuir la concentración de oxígeno, por procedencia de metano y nitrógeno (CO) u otro componente químico, que quizás a largo plazo sería dañino para la salud de los usuarios de la tradición del tuj, más en los casos que la combustión se efectúa dentro de la cámara donde se produce el vapor.

6o. El recubrimiento del piso con cemento y mejores drenajes, daría como resultado mayor higiene, así también se evitaría consecuencias ofensivas, si es que las hubiere como las descritas en el punto anterior.

VIII. BIBLIOGRAFIA:

1. AGRINIER, PIERRE.
1966 "La casa de los baños de vapor de San Antonio: México". Boletín del Instituto Nacional de Antropología e Historia de México. Núm. 25. México
2. AJXUP ITZEP, Mardoqueo J.
1979 "Origen y desarrollo histórico del Temazcal en Guatemala". Antropología e Historia de Guatemala. Epoca II Vol. I. Guatemala
3. ALCINA FRANCH, José
1978a "La Arqueología de la Cuenca del Río Samalá (Guatemala)". Congreso del V centenario del nacimiento de Gonzalo Fernández de Oviedo. San José Costa Rica (en prensa).
4. 1979b "Agua Tibia: un poblado Clásico Tardío en Totonicapán". Antropología e Historia de Guatemala. Epoca II. Vol 2.
5. El "Temazcal" en Mesoamérica: evolución, teoría y función: Universidad Complutense de Madrid: 1982. Pág. 601.
6. ANDREWS, E. Wyllys
1965 "Dzibilchaltun: Lost City of the Maya" - National Geographic Magazine. Vol. 115 -- No. 1.
7. ARRIOLA, Teresa
1972 "Algunos aspectos del desarrollo histórico Mesoamericano y el juego de pelota". U.N.A.M México.
8. BORHEGYI, Stephan F.
1965 "Archaeological Synthesis of the Guatemalan highlands". Handbook of Middle American - Indians. Austin: Texas. Vol. 2
9. BUNZEL, Ruth
1981 Chichicastenango: Guatemala: Seminario de Integración Social Guatemalteca. Guatemala.
10. BOULLON, Robert C.
1983 Las actividades turísticas y recreacionales: El hombre como protagonista. México Editorial Trillas, México.
11. CARRASCO, Pedro
1946 "Un mito y una ceremonia entre los Chatinos de Uaxaca". En A. William Cameron Townsend en el XXI aniversario del Instituto Lingüís-



- tico de Verano. México. Instituto Lingüístico de Verano México.
- 12 CHINCHILLA AGUILAR, Ernesto 1978 Los jades y las Sementeras: Guatemala - Seminario de Integración Social Guatemalteca. Guatemala.
- 13 CIUDAD RUIZ, Andrés y Josefina Iglesias. 1979 "Informe preliminar sobre la cerámica Las Victorias Salcajá. Guatemala. Revista Española de Antropología Americana. Vol IX Madrid.
- 14 1982 Agua Tibia, Totonicapán: un sitio clásico tardío en el altiplano occidental de Guatemala. Tesis Doctoral. Editorial de la Universidad Complutense de Madrid. Departamento de Antropología y Etnología, - Americana. Facultad de Geografía e Historia. Universidad Complutense de Madrid.
- 15 CLAVIJERO, Fray Francisco J. 1982 Historia antigua de México. México Editorial Porrúa. México.
- 16 CORTEZ Y LARRAZ, Pedro 1958 Descripción geográfico-moral de la Diócesis de Goathemala. Tomo II. Sociedad de Geografía e Historia. Guatemala.
- 17 COSMINSKI, Sheila 1977 "El papel de la comadrona en Mesoamérica". América Indígena. Traducción de Alicia Ramos. Vol. XXXVII. No. 2 abril-junio.
- 18 CRESSON, Frank M. 1938 "Maya and Mesian sweat houses". American Anthropologist. n.s. Vol. 40 Menasha. Wis
- 19 DELEON, Ofelia C. 1977 El folklore aplicado a la educación Guatemalteca: Editorial Universitaria, Guatemala.
- 20 DRIVER, Harold E. 1961 Indians of North America Chicago Universidad of Chicago. Press.
- 21 ENCICLOPEDIA UNIVERSAL ILUSTRADA 1933 Espasa Calpe. Madrid. Tomo VII. Madrid.
- 22 ESTRADA MONROY, Agustín 1973 Popol Vuh. Guatemala, Editorial Pineda - Ibarra. Guatemala.

- 23 CALLENKAMP, Charles
1982 Los Mayas: el misterio y redescubrimiento de una civilización perdida. México Editorial Diana. Mexico.
- 24 GUYTON, Artur.
1971 Tratado de Fisiología Médica. Editorial Panamericana, S.A. de C.V. 4a. Edición
- 25 GONZALEZ TORRES, Yolotl
1979 El contenido Social del Sacrificio Humano. México, Instituto Nacional de Antropología de México.
- 26 HAMMOND, Norman
1977 "The Earliest Maya". Scientific American Vol. 236.
- 27 HAVILAND, William
1965 Prehistoric sttlement al Tikal. Guatemala. Expedición. Vol. 7, núm. 3: Filadelfia.
- 28 HELLMUTH, Nicholas M.
1979 "Pre-columbian ballgame archaeology & Architecture. Progress Report. Vol 1. - núm. 1. Dallas.
- 29 HERNANDEZ BARILLAS, SAUL
1979 Aspectos socio-culturales en el manejo de embarazadas por comadronas empíricas y comentario de adistramiento de comadronas empíricas en el municipio de Chiché - El Quiché. Tesis Fac. Medicina USAC. Guatemala.
- 30 HEYDEN, Doris
1983 Mitología y simbolismo de la flora en el México prehispánico. México UNAM.
- 31 ICHON, Alain
1973 La religión de los Totonacas de la Sierra. México. Instituto Nacional Indigenista. - México.
- 32 1975 Pueblo Viejo Chichaj. Guatemala. Instituto Nacional de Antropología e Historia. - Guatemala.
- 33 1977 "A late postclassic sweathouse in the High lands of Guatemala. "American Antiquity" - Vol. 42. Salt. Lake City
- 34 KIDDER, A., Y Edwin Shook
1959 A unique ancient maya sweathouse. Guatemala Mitteilungen aus dem Museum für Völklerkunde. Hamburgo. 25 Sonderdruck: Hamburgo

- 35 KIRCHHOFF, Paul
1960 Mesoamérica: sus límites geográficos, com-
posición étnica y caracteres culturales. -
México. Suplemento de la Revista Tlatoani.
México. Suplemento No. 3.
- 36 LEE, Thomas A. Jr.
1979a Early colonial Coxoh maya syncretism in -
Chiapas. México. En Estudios de Cultura -
Maya. Vol. IX: Universidad Nacional Autó-
noma de México. México.
- 37 1979b Coapa, Chiapas: a sixteenth century Coxoh
maya village on the Camino Real. En Maya
Archaeology and Ethnohistory (N. Hammond
y G.R. Killey, eds.) University of Texas -
Press. Austin.
- 38 LEE, Thomas A. Jr. y -
Sidney D. Markman.
1977 The Coxoh colonial project and Coneta, -
Chiapas. México, En Historical Archaeolo-
gy. Vol. II
- 39 LOPATIN, Ivan A.:
1960 "Origin of the native american steam bath"
American Anthropologist. Vol. 62 Menasha -
Wiss.
- 40 MARTINES DURAN, Carlos
1964 Las Ciencias Médicas en Guatemala: origen
y evolución. Guatemala, Edición Universita-
ria. Guatemala.
- 41 MASON, J. Alden
1935 "Mexican and Mayan swat baths". Museum -
Bulletin. University of Pennsylvania. Vol.
6 núm 2 Philadelphia.
- 42 MATOS MOCTEZUMA, Eduardo
1979 Relación entre el parto y la religión Me-
soamericana. México. Instituto Nacional de
Antropología e Historia de México. UNAM.
- 43 MOEDANO, Gabriel
1961 "El temazcal, baño indígena tradicional".
Revista Tlatoani, México. Sociedad de -
alumnos de la Escuela Nacional de Antropo-
logía e Historia. México.
- 44 1977 "El temazcal y su deidad protectora en la
tradición oral". Revista Tlatoani. México
Sociedad de alumnos de la Escuela Nacional
de Antropología e Historia. México.
- 45 MORLEY, Sylvanus
1982 La Civilización Maya. México, Editorial -
Fondo de Cultura Económica, México.

- 46 1936a Guía de las ruinas de Quiriguá: Institución Carnegie de Washington. Washington.
- 47 NAVARRETE, Carlos
1961 Investigaciones arqueológicas en el Río - Sabinal Chiapas. Instituto de Ciencias y Artes de Chiapas. México
- 48 1978 Un reconocimiento de la Sierra Madre de - Chiapas. Serie Cuadernos No. 13 Universidad Nacional Autónoma de México, México
- 49 PAUL, Lois
1959 The Mastery of work and the Mystery of - sex. Women Culture and Society. Michelle - Rosaldo y Louise Lamphere, Editorial Stanford University Press.
- 50 1975 Recruitment to a ritual role: The Midwife - in a Maya Community. Ethnos. 3
- 51 PINA CHAN, Román
1970 Informe preliminar de la reciente exploración del Cenote Sagrado de Chichén Itzá. - México. Instituto Nacional de Antropología e Historia de México. México.
- 52 PULESTON. D.E.
1965 The chultuns of Tikal. Expedition. Vol y núm. 3 Filadelfia.
- 53 REDFIELD, Robert.
1945 Bibliografía. IPGH-BBAA. VIII.
- 54 RITMAN. Lawrence H.
1965 "El juego de pelota de Mesoamérica". México Cerámica de Cultura Maya. No. 5 Temple University México
- 55 RIVETH, Paul
1960 Los orígenes del hombre americano. México Buenos Aires, Fondo de Cultura Económica - México.
- 56 RUPPERT, Karl
1935 "The Caracol at Chichen Itzá. Yucatán. - México". Carnegie Institution of Washington Publ. 454. Washington.
- 57 1952 "Chichén Itzá. Architectural notes and plans". Carnegie Institución of Washington. Publ. 595. Washington.
- 58 RUZ HUILLIER, Albert.
1952 "Exploración de Palenque." México Anales del Instituto Nacional de Antropología e - Historia. Vol. 42

- 59 ROJAS LIMA, Flario et. tal.
1968 Los pueblos del lago de Atitlán. Guatemala
Seminario de Integración Social Guatemalteca. Guatemala.
- 60 SAHAGUN, Fray Bernardino de
1977 Historia general de las cosas de la Nueva España. México, Editorial Porrúa. México
- 61 SATTERTHWAITE, Linton
1936a. An unusual type of building in the maya -
old empire Maya Resaearch. Vol. 3 núm. 1
New Orleans
- 62 1936b "Notes on the work of the fourth and fifth
University Museum Expedición to Piedras -
Negras, Peten. Guatemala. Maya Research.
Vol. 3 núm. New Orleans
- 63 1952 "Piedras Negras archaeology architecture.
Parte V: Sweathouses." University Museum of
Pennsylvania. Philadelphia.
- 64 SMITH A., Leyard
1950 Uaxactun, Guatemala. Excavación of. 1931 -
1937. CIW-P
- 65 1955 "Archaeological Reconnaissance in central
Guatemala". Carnegie Institution of Washing-
ton. Publ. No. 608. Washington
- 66 1961 Types of Ball Courts in the Highlands of -
Guatemala. Essays in Pre-columbian art and
archaeology. Harvard University Press. -
Cambridge.
- 67 STONE, Doris
1976 Arqueología de América Central. Traducción
de Danilo Palma. Guatemala. Editorial Pie-
dra Santa. Guatemala
- 68 THOMPSON, J. Eric.
1965 "Archeological syntesis of the Southern Maya
Lowlands". Handbook of Middle American Indians
Vol. 2 Austin. Texas
- 69 1965 Grandeza y decadencia de los Mayas. México
Editorial Fondo de Cultura Económica. México.
- 70 TERMER, Franz.
1957 Etnología y Etnografía de Guatemala. Guate-
mala. Publicación No. 4 de Seminario de In-
tegración Social Guatemalteca. Guatemala

- 71 TALADOIRE, Eric.
1974 Les bains de vapeur et les systèmes d'eau dans leur report avec les terrains de - jeu de balle. En Actas del XLI Congreso Internacional de Americanista. Vol. I. - México.
- 72 1981 "Las canchas del juego de pelota". México Estudios Mesoamericanos. Serie 2 No. 4 - Misión Arqueológica y Etnológica Francesa México.
- 73 VILLATORO, Elva Marina
1983 La tradición popular. Guatemala. Boletín No. 42/43 del Centro de Estudios Filklóricos. Universida de San Carlos de Guatemala
- 74 1984 Etnomediscina en Guatemala. Complicación - Centro de Estudios Folkloricos. Colección Monografías Vol. 1 Universidad de San Carlos de Guatemala. Guatemala.
- 75 YIRKKI, Nilo
1962 "Comentario sobre el baño de vapor entre los indígenas de Guatemala". Guatemala Indígena Vol. II núm. 2 Guatemala
- 76 1967 "Comentarios Finlandeses acerca del baño - de Vapor o temazcal entre los indígenas de Guatemala". Diario El Imparcial. 2 sept. 67
- 77 WAGLEY, Charles
1949 "The social an religious life in a Guatemala lan Village". American Anthropological. - Asociación Memoirs.
- 78 1957 Santiago Chichicastenango. Guatemala. Estudios Antropológico-social de una comunidad indígena de Huehuetenango. Seminario de Integración Social Guatemalteca. Guatemala
- 79 WAUCHOPE, Robert
1936 Zacualpa. Carnegie Institution of Washington Year Book. No. 35 (1935): Washington
- 80 1938 "Modern Maya Houses: a study of ther archaeological significance". Carnegie Institution of Washington. Publ. 502. Washington
- 81 WOLF, Eric.
1957 Pueblos y Culturas de Mesoamérica. México Ediciones ERA, S.A.
- 82 WOODS, Chyde et. ai "San Lucas Toliman" Los Pueblos del lago de Atitlán. Seminario de Integración Social Guatemalteca. Guatemala.